

JOHNSON II VOX



12/24 V



Manuel d'utilisation / Manual del usuario
Owner's manual / Instrukcja obsługi

PRESIDENT

Votre PRESIDENT JOHNSON II VOX 12/24 V en un coup d'œil Un vistazo a vuestro PRESIDENT JOHNSON II VOX 12/24 V

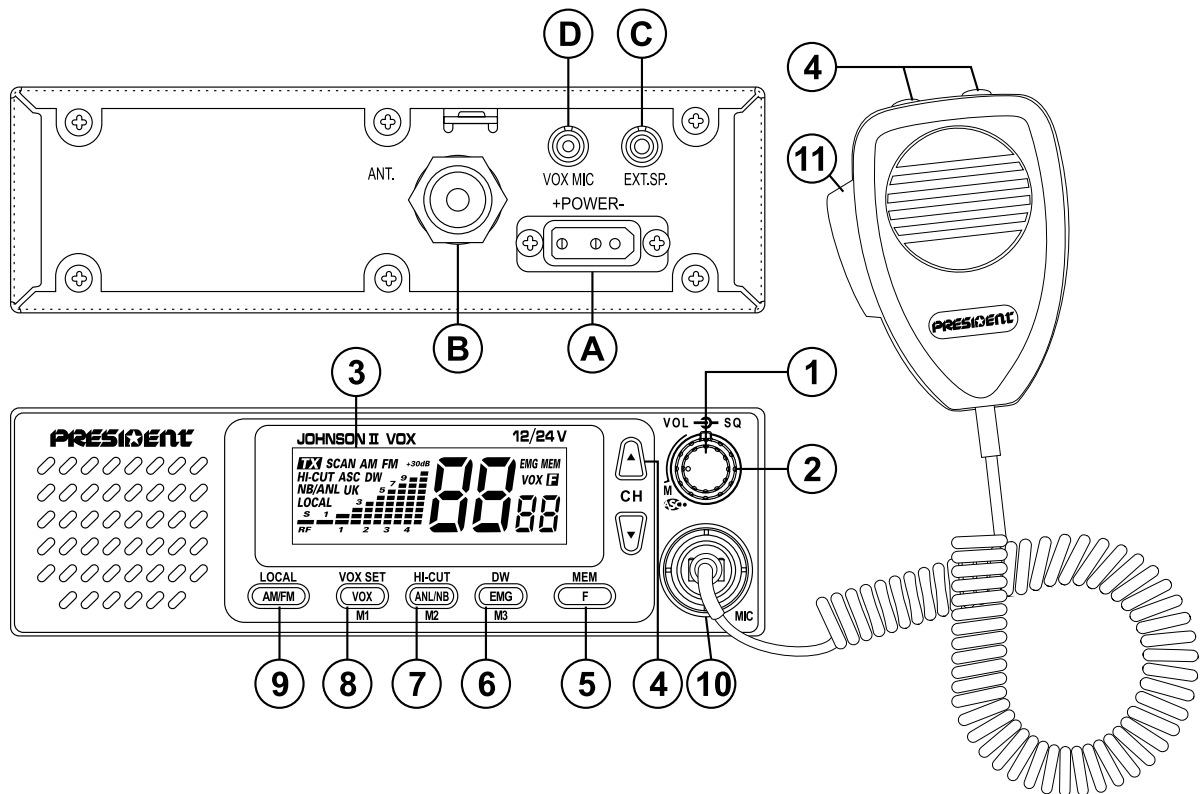

Your PRESIDENT JOHNSON II VOX 12/24 V at a glance

Twój PRESIDENT JOHNSON II VOX 12/24 V

SOMMAIRE

INSTALLATION	5
UTILISATION	7
FONCTIONS À L'ALLUMAGE DU POSTE	10
CARACTÉRISTIQUES TECHNIQUES	11
GUIDE DE DÉPANNAGE	11
COMMENT ÉMETTRE/RECEVOIR UN MESSAGE	12
GLOSSAIRE	12
DÉCLARATION DE CONFORMITÉ EU SIMPLIFIÉ	13
GARANTIE	14
TABLEAUX DES FRÉQUENCES	48 ~ 50
TABLEAU DES NORMES EUROPÉENNES	52

Français

SUMARIO

INSTALACIÓN	16
UTILIZACIÓN	18
FUNCIONES AL ENCENDER LA EMISORA	21
CARACTERÍSTICAS TÉCNICAS	22
GUÍA DE PROBLEMAS	23
COMO EMITIR O RECIBIR UN MENSAJE	23
LÉXICO	23
DECLARACIÓN CE DE CONFORMIDAD EU SIMPLIFICADA	24
GARANTÍA	25
TABLAS DE FRECUENCIAS	48 ~ 50
NORMAS EUROPEAS	52

Español

SUMMARY

INSTALLATION	27
HOW TO USE YOUR CB	29
FUNCTIONS TURNING ON THE UNIT	32
TECHNICAL CHARACTERISTICS	33
TROUBLE SHOOTING	33
HOW TO TRANSMIT OR RECEIVE A MESSAGE	33
GLOSSARY	34
SIMPLIFIED EU DECLARATION OF CONFORMITY	35
GENERAL WARRANTY CONDITIONS	36
FREQUENCY TABLES	48 ~ 50
EUROPEAN NORMS	52

English

SPIS TREŚCI

INSTALACJA	38
JAK KORZYSTAĆ Z CB RADIA	40
FUNKCJE WŁĄCZAJĄCE SIĘ NA URZĄDZENIU	43
CHARAKTERYSTYKA TECHNICZNA	43
ROZWIĄZYWANIE PROBLEMÓW	44
JAK PRZESŁAĆ LUB ODEBRAĆ WIADOMOŚĆ	44
SŁOWNICZEK	44
UPROSZCZONA DEKLARACJA ZGODNOŚCI UE	45
ZOBOWIĄZANIA GWARANTA	46
TABELE CZĘSTOTLIWOŚCI	48 ~ 50
NORMY - F	52

Polski

ATTENTION !

*Avant toute utilisation, prenez garde de ne jamais émettre sans avoir branché l'antenne (connecteur **B** situé sur la face arrière de l'appareil), ni réglé le TOS (Taux d'Ondes Stationnaires)! Sinon, vous risquez de détruire l'amplificateur de puissance, ce qui n'est pas couvert par la garantie.*

APPAREIL MULTI-NORMES !

*Voir fonction "F" page 10 et tableau des **Configurations** page 52.*

La garantie de ce poste est valable uniquement dans le pays d'achat.

Bienvenue dans le monde des émetteurs-récepteurs CB de la dernière génération. Cette nouvelle gamme de postes vous fait accéder à la communication électronique la plus performante. Grâce à l'utilisation de technologies de pointe garantissant des qualités sans précédent, votre **PRESIDENT JOHNSON II VOX 12/24 V** est un nouveau jalon dans la convivialité et la solution par excellence pour le pro de la CB le plus exigeant. Pour tirer le meilleur parti de toutes ses possibilités, nous vous conseillons de lire attentivement ce mode d'emploi avant d'installer et d'utiliser votre CB **PRESIDENT JOHNSON II VOX 12/24 V**.

A) INSTALLATION

1) CHOIX DE L'EMPLACEMENT ET MONTAGE DU POSTE MOBILE

- Choisissez l'emplacement le plus approprié à une utilisation simple et pratique de votre poste mobile.
- Veillez à ce qu'il ne gêne pas le conducteur ni les passagers du véhicule.
- Prévoyez le passage et la protection des différents câbles, (alimentation, antenne, accessoires...) afin qu'ils ne viennent en aucun cas perturber la conduite du véhicule.



SCHÉMA GÉNÉRAL DE MONTAGE



- Utilisez pour le montage le berceau (1) livré avec l'appareil, fixez-le solidement à l'aide des vis auto taraudeuse (2) fournies (diamètre de perçage 3.2 mm). Prenez garde de ne pas endommager le système électrique du véhicule lors du perçage du tableau de bord.
- Choisissez un emplacement pour le support du micro ou fixez-le sur le côté du poste et prévoyez le passage de son cordon.

2) INSTALLATION DE L'ANTENNE

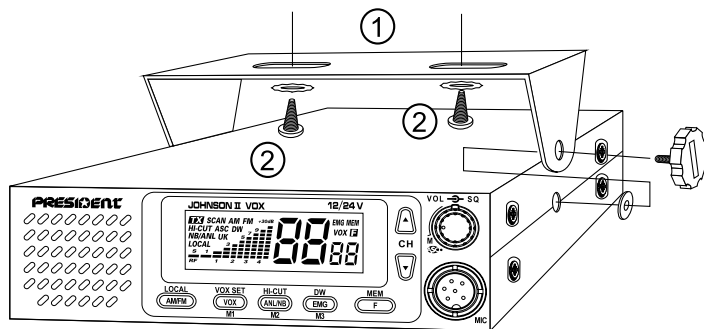
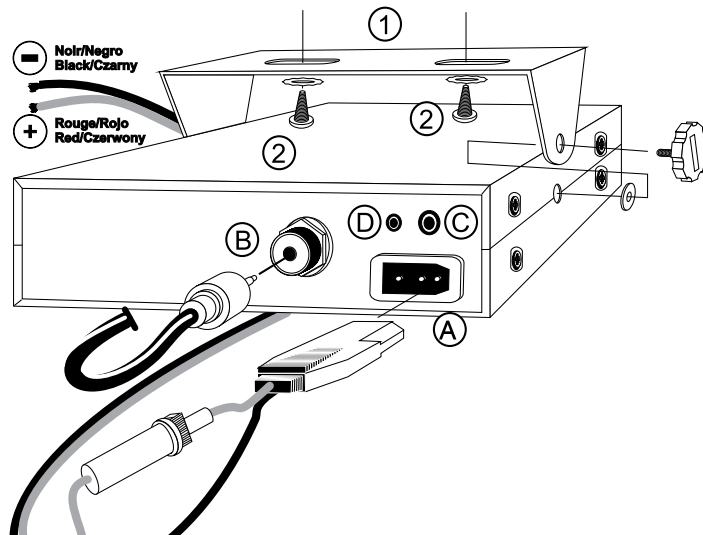
a) Choix de l'antenne

- En CB, plus une antenne est grande, meilleur est son rendement. Votre Point Conseil saura orienter votre choix.

b) Antenne mobile

- Il faut l'installer à un endroit du véhicule où il y a un maximum de surface métallique (plan de masse), en s'éloignant des montants du pare-brise et de la lunette arrière.

- Dans le cas où une antenne radiotéléphone est déjà installée, l'antenne CB doit être au-dessus de celle-ci.
- Il existe 2 types d'antennes : les pré-réglées et les réglables.
- Les pré-réglées s'utilisent de préférence avec un bon plan de masse (pavillon de toit ou malle arrière).
- Les réglables offrent une plage d'utilisation beaucoup plus large et permettent de tirer parti de plans de masse moins importants (*voir § 5 RÉGLAGE DU TOS*).
- Pour une antenne à fixation par perçage, il est nécessaire d'avoir un excellent contact antenne/plan de masse ; pour cela, grattez légèrement la tôle au niveau de la vis et de l'étoile de serrage.
- Lors du passage du câble coaxial, prenez garde de ne pas le pincer ou l'écraser (risque de rupture ou de court-circuit).
- Branchez l'antenne (B).

c) Antenne fixe

- Veillez à ce qu'elle soit dégagée au maximum. En cas de fixation sur un mât, il faudra éventuellement haubaner conformément aux normes en vigueur (se renseigner auprès d'un professionnel). Les antennes et accessoires PRESIDENT sont spécialement conçus pour un rendement optimal de chaque appareil de la gamme.

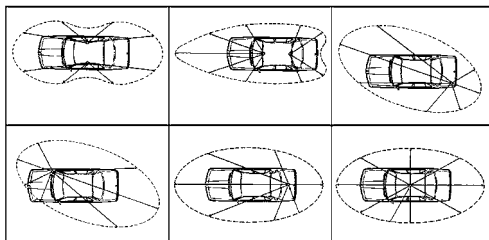

LOBE DE RAYONNEMENT

3) CONNEXION DE L'ALIMENTATION

Votre PRESIDENT JOHNSON II VOX 12/24 V est muni d'une protection contre les inversions de polarité. Néanmoins, avant tout branchement, vérifiez vos connexions.

Votre poste doit être alimenté par une source de courant continu de 12 ou 24 Volts (A). À l'heure actuelle, la plupart des voitures et des camions fonctionnent avec une mise à la masse négative. On peut s'en

assurer en vérifiant que la borne (-) de la batterie soit bien connectée au bloc moteur ou au châssis. Dans le cas contraire, consultez votre revendeur.

- Assurez-vous que l'alimentation soit bien de 12 ou 24 Volts.
- Repérez les bornes (+) et (-) de la batterie (+ = rouge, - = noir). Dans le cas où il serait nécessaire de rallonger le cordon d'alimentation, utilisez un câble de section équivalente ou supérieure.
- Il est nécessaire de se connecter sur un (+) et un (-) permanents. Nous vous conseillons donc de brancher directement le cordon d'alimentation sur la batterie (le branchement sur le cordon de l'autoradio ou sur d'autres parties du circuit électrique pouvant dans certains cas favoriser la réception de signaux parasites).
- Branchez le fil rouge (+) à la borne positive de la batterie et le fil noir (-) à la borne négative de la batterie.
- Branchez le cordon d'alimentation au poste.

ATTENTION : Ne jamais remplacer le fusible d'origine (2 A) par un modèle d'une valeur différente !

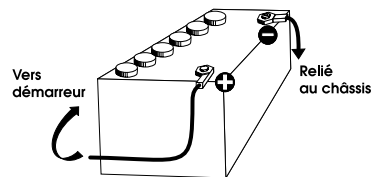

4) OPÉRATIONS DE BASE À EFFECTUER AVANT LA PREMIÈRE UTILISATION, SANS PASSER EN ÉMISSION (sans appuyer sur la pédale du micro)

- Branchez le micro,
- Vérifiez le branchement de l'antenne,
- Mise en marche de l'appareil : tournez le bouton de volume **VOL (1)** dans le sens des aiguilles d'une montre jusqu'à entendre un "clic".
- Tournez le bouton du squelch **SQ (2)** au minimum (en position **M**).
- Réglez le volume à un niveau convenable.
- Amenez le poste sur le canal 20 à l'aide des sélecteurs de canaux (4).

5) RÉGLAGE DU TOS (TOS : Taux d'ondes stationnaires)

ATTENTION : Opération à effectuer impérativement lors de la première utilisation de l'appareil ou lors d'un changement d'antenne. Ce réglage doit être fait dans un endroit dégagé, à l'air libre.

* **Réglage avec TOS-Mètre externe (type TOS-1 PRESIDENT) :**

- a) Branchement du Tos-mètre :
 - Brancher le TOS-mètre entre le poste et l'antenne, le plus près possible du poste (utiliser pour cela un câble de 40 cm maximum type CA-2C PRESIDENT).
- b) Réglage du Tos :
 - Amener le poste sur le canal 20.
 - Positionner le commutateur du TOS-mètre en position **FWD**.
 - Appuyer sur la pédale du micro pour passer en émission.
 - Amener l'aiguille sur l'index ▼ à l'aide du bouton de calibrage.
 - Basculer le commutateur en position **REF** (lecture de la valeur du TOS). La valeur lue sur le vu-mètre doit être très proche de 1. Dans le cas contraire, réajuster votre antenne jusqu'à obtention d'une valeur aussi proche que possible de 1 (une valeur de TOS comprise entre 1 et 1,8 est acceptable).
 - Il est nécessaire de recalibrer le TOS-mètre, entre chaque opération de réglage de l'antenne.

Remarque : Afin d'éviter les pertes et atténuations dans les câbles de connexion entre la radio et ses accessoires, PRESIDENT recommande une longueur de câble inférieure à 3m.

Maintenant, votre poste est prêt à fonctionner.

B) UTILISATION

1) MARCHE/ARRÊT - VOLUME

- a) Pour allumer votre poste, tourner le bouton **VOL (1)** dans le sens des aiguilles d'une montre.
- b) Pour augmenter le volume sonore, continuer à tourner ce bouton dans le sens des aiguilles d'une montre.

2) ASC (Automatic Squelch Control) / SQUELCH

Cette fonction permet de supprimer les bruits de fond indésirables en l'absence de communication. Le squelch ne joue ni sur le volume sonore ni sur la puissance d'émission, mais il permet d'améliorer considérablement le confort d'écoute.

- a) **ASC : SQUELCH À RÉGLAGE AUTOMATIQUE**

Brevet mondial, exclusivité PRESIDENT

Tourner le bouton du squelch **SQ (2)** dans le sens contraire des aiguilles d'une montre en position **ASC**. «**ASC**» apparaît sur l'afficheur. Aucun réglage manuel répétitif et optimisation permanente entre la sensibilité et le confort d'écoute lorsque l'**ASC** est actif. Cette fonction peut être désactivée par rotation du bouton dans le sens des aiguilles d'une montre. Dans ce cas le réglage du squelch redevient manuel. «**ASC**» disparaît de l'afficheur.

b) SQUELCH MANUEL



Tourner le bouton du squelch **SQ (2)** dans le sens des aiguilles d'une montre jusqu'au point exact où tout bruit de fond disparaît. C'est un réglage à effectuer avec précision, car mis en position maximum dans le sens des aiguilles d'une montre, seuls les signaux les plus forts peuvent être perçus.

3) AFFICHEUR

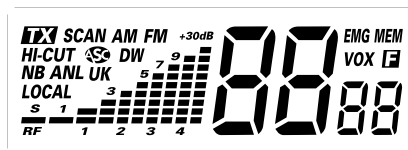
Afficheur LCD multifonctions (avec rétro-éclairage). Il permet de visualiser l'ensemble des fonctions :



- TX** Indique l'émission
- SCAN** Fonction Scan activée
- AM** Mode AM sélectionné
- FM** Mode FM sélectionné
- HI-CUT** Filtre HI-CUT activé
- ASC** Squelch Automatique activé
- DW** Fonction Double Veille activée
- NB** Filtres NB activé
- ANL** Filtres ANL activé (ne fonctionne qu'en AM)
- LOCAL** Fonction LOCAL activée
- UK** Indication de la configuration England (voir tableau page 48)

- EMG** Le canal prioritaire (emergency) 9 ou 19 est activé
- MEM** Fonction mémoire (création, appel ou effacement) activée
- VOX** Fonction VOX activée
-  Touche Fonction activée (Sélection de bandes de fréquences)
-  Affiche le numéro de canal
-  Affiche la configuration choisie

4) SÉLECTEUR DE CANAUX : Touches ▲/▼ en façade et «UP»/«DN» sur le micro ~ SCAN

SÉLECTEUR DE CANAUX (pression brève)

Ces touches permettent de monter ou de descendre d'un canal. Un bip sonore est émis à chaque changement de canal si la fonction **KEY BEEP** est activée (voir § **KEY BEEP** page 10).

SCAN (pression très longue)

Balayage des canaux

Appuyer et maintenir enfoncée une des touches ▲ ou ▼ en façade ou **UP** ou **DN** (4) du microphone durant ± 5 secondes ou jusqu'à ce qu'un bip soit émis (voir le § **BIP DE TOUCHES** page 10) pour activer la fonction **SCAN**. «**SCAN**» s'affiche. Le balayage s'arrête dès qu'un canal est actif. Le balayage démarre automatiquement 3 secondes après la fin de l'émission si aucune touche n'est activée pendant ce temps. Le balayage redémarre aussi dans un ordre croissant avec la touche ▲ en façade ou **UP** du micro, ou dans un ordre décroissant avec la touche ▼ en façade ou **DN** du micro.

Balayage des mémoires

- a) Appuyer sur **MEM** (5) pendant le scan des canaux. «**MEM**» s'affiche. L'appareil balaye les mémoires (**M1**, **M2**, **M3**) et les canaux **9** et **19**.
- b) Appuyer à nouveau sur **MEM** (5) pendant le scan des mémoires pour revenir au scan des canaux. «**SCAN**» s'affiche, «**MEM**» disparaît.
- Appuyer sur la pédale d'émission **PIT** (11) ou sur la touche **EMG** (6) pour quitter la fonction **SCAN**. «**SCAN**» disparaît de l'afficheur.

5) F - SELECTION DE LA BANDE DE FRÉQUENCES ~ MEM

F - SELECTION DE LA BANDE DE FRÉQUENCES

Voir page 10.

MEM (pression longue)

3 canaux sont mémorisables avec les paramètres suivant : AM (sauf pour les configurations **EC** et **U**) ou FM ; LOCAL ; NB ; ANL ; HI-CUT (et CEPT/ENG dans la configuration **U**).

Pour mémoriser :

- Appuyer longuement sur **MEM** (5), «**MEM**» clignote.
- Appuyer durant 1 seconde sur **M1** (8), **M2** (7) ou **M3** (6), «**MEM**» devient permanent sur l'afficheur. Le canal est mémorisé.

Pour rappeler une mémoire :

- Appuyer longuement sur **MEM** (5), «**MEM**» clignote.
- Appuyer brièvement sur **M1** (8), **M2** (7) ou **M3** (6).
- «**MEM**» devient permanent sur l'afficheur. Le canal mémorisé est actif.

Pour effacer une mémoire :

- Éteindre l'appareil.
- Maintenir enfoncée la touche **M1**, **M2** ou **M3** et allumer l'appareil.
- La mémoire sélectionnée est effacée.

6) EMG ~ DW ~ M3

EMG (pression brève)

Les canaux **9** et **19** sont automatiquement sélectionnés en appuyant sur la touche **EMG** (6). Une première pression active le canal **9**, une seconde pression active le canal **19**. «**EMG**» apparaît sur l'afficheur lorsqu'un canal prioritaire est actif. Une nouvelle pression ramène à la configuration initiale et «**EMG**» disparaît.

DW (pression longue)

Une pression plus longue (1s) sur la touche **DW** (6) permet d'activer la fonction **Double Veille**. Cette fonction permet d'effectuer une veille entre les canaux 9 ou 19 et le canal en cours. Une première pression longue active la fonction **DW** entre le canal **9** et le canal en cours. Une nouvelle pression active la fonction entre le canal **19** et le canal en cours. «**DW**» s'affiche. Le numéro du canal en cours et le canal 9 ou 19 s'affichent alternativement. L'icône «**EMG**» s'affiche également en même temps que le canal 9 ou 19. Le canal choisi peut être modifié pendant la double veille. La fonction peut être également désactivée en appuyant sur les touches **PIT** (11), **EMG** (6) ou en lançant la fonction **SCAN**.

M3 (voir § MEM page 8)

7) ANL/NB ~ HI-CUT ~ M2

ANL/NB (pression brève)

ANL : Automatic Noise Limiter / **NB** : Noise Blanker. Ces filtres permettent de réduire les bruits de fond et certains parasites en réception. Chaque pression brève tourne en boucle : **1.** ANL activé / NB désactivé • **2.** ANL désactivé / NB activé • **3.** ANL et NB activés • **4.** ANL et NB désactivés. Quand un filtre est actif son icône «**ANL**» ou «**NB**» s'affiche.

En mode **FM**, seul le filtre **NB** est actif.

HI-CUT (pression longue)

Hi-Cut : Élimination des parasites haute fréquence. À utiliser en fonction des conditions de réception. Une pression longue active le filtre **HI-CUT** et «**HI-CUT**» s'affiche. Une nouvelle pression longue désactive la fonction et «**HI-CUT**» disparaît.

M2 (voir § MEM page 8)

8) VOX ~ VOX SET ~ M1

VOX (pression brève)

La fonction **VOX** permet de *transmettre* en parlant dans le microphone d'origine (ou dans le microphone vox optionnel) sans appuyer sur la pédale **PTT (11)**. L'utilisation d'un microphone vox optionnel connecté à l'arrière du poste - prise **VOX (D)** - *désactive* le microphone d'origine. Appuyer sur la touche **VOX (8)** afin d'*activer* la fonction **VOX**. «**VOX**» s'affiche. Appuyer à nouveau sur la touche **VOX (8)** pour *désactiver* la fonction **VOX**. «**VOX**» disparaît de l'afficheur.

VOX SET (pression longue)

1. Appuyer durant une seconde sur la touche **VOX SET (8)** pour *entrer* dans le mode **AJUSTEMENT DU VOX**. «**VOX**» clignote, le paramètre actif ainsi que sa valeur apparaissent dans l'afficheur. Trois paramètres permettent d'ajuster le **VOX** : La Sensibilité : **L**, l'Anti-Vox : **R** et la Temporisation **t**.
- 2a. Utiliser les touches **▲/▼ (4)** en façade ou les touches **UP/DN (4)** du microphone pour *modifier* la valeur du paramètre affiché, puis appuyer sur la touche **VOX (8)** pour *afficher* le paramètre suivant ou...

- 2b. Appuyer d'abord sur la touche **VOX (8)** pour *afficher* un autre paramètre, puis utiliser les touches **▲/▼ (4)** en façade ou les touches **UP/DN (4)** du microphone pour *modifier* la valeur du paramètre affiché.
3. Une fois tous les ajustements effectués, appuyer durant une seconde sur la touche **VOX SET (8)** pour *valider* et *sortir*. Si la fonction **BIP DE TOUCHES** est active, un long bip est émis pour confirmer le succès de l'opération (voir le § **BIPS DE TOUCHES** page 10).
4. Si aucune touche n'est pressée durant 10 secondes, le poste *sort* automatiquement du mode **AJUSTEMENT DU VOX** sans *enregistrer*.
 - **Sensibilité L** : permet de régler la sensibilité du microphone (original ou vox optionnel) pour une qualité de transmission optimum. Niveau réglable de **1** (niveau haut) à **9** (niveau bas). Valeur par défaut : **1**.
 - **Anti-Vox R** : permet d'empêcher l'émission générée par les bruits ambiants. Niveau réglable : **RF** (émet en fonction du niveau du squelch) et de **0** (sans anti-vox) à **9** (niveau bas). Valeur par défaut : **RF**.
 - **Temporisation t** : permet d'éviter la coupure «brutale» de la transmission en rajoutant une temporisation à la fin de la parole. Niveau réglable de **1** (délai court) à **9** (délai long). Valeur par défaut : **5**.

L'AJUSTEMENT DU VOX n'active pas automatiquement la fonction VOX.

M1 (voir § MEM page 8)

9) AM/FM ~ LOCAL

AM/FM (pression brève)

Ce commutateur permet de sélectionner le mode de modulation **AM** ou **FM**.

Votre mode de modulation doit correspondre à celui de votre interlocuteur.

Modulation d'amplitude/AM : Communications sur terrain avec reliefs et obstacles sur moyenne distance (mode le plus utilisé en France).

Modulation de fréquence/FM : Communications rapprochées sur terrain plat et dégagé.

AM/FM 2ème Fonction (uniquement en configuration **U**)

Permet d'alterner les bandes de fréquences **CEPT** et **ENG** dans la configuration **U**. Quand la bande de fréquence **ENG** est sélectionnée, «**UK**» s'affiche.

LOCAL (pression longue)

Cette fonction permet une meilleure écoute lors de contacts rapprochés. Lorsque votre interlocuteur est proche, appuyez sur cette touche pour éviter la distorsion. «**LOCAL**» s'affiche.

10) PRISE MICRO 6 BROCHES

Elle se situe en façade de votre appareil et facilite ainsi son intégration à bord de votre véhicule.

Voir schéma de branchement en page 51.

11) PTT

Bouton d'émission, appuyer pour parler et relâcher pour recevoir un message.

TOT (Time Out Timer)

Si la touche **PTT** (11) est appuyée pendant plus de 5 minutes, le canal et **TX** clignotent, l'émission se termine.

A) ALIMENTATION (13,2 V / 24 V)**B) PRISE D'ANTENNE (SO-239)****C) PRISE POUR HAUT-PARLEUR EXTÉRIEUR (8 Ω, Ø 3,5 mm)****D) PRISE POUR MICROPHONE VOX OPTIONNEL (Ø 2,5 MM)****C) FONCTIONS À L'ALLUMAGE DU POSTE**

4 fonctions supplémentaires sont disponibles lors de l'allumage du poste. Le **ROGER BEEP**, le **KEY BEEP**, la **COULEUR** de l'affichage et la **SÉLECTION DE LA BANDE DE FRÉQUENCES**. La procédure est toujours la même : éteindre votre radio si elle est allumée; maintenir la touche indiquée enfoncée tout en allumant votre radio à nouveau.

1) ROGER BEEP (▲ ou UP)

Le Roger Beep émet un bref signal lorsqu'on relâche la pédale **PTT** (11) du microphone pour indiquer la fin de l'émission à son correspondant. Historiquement, la Radio Amateur étant un mode de communication

«simplex», c'est-à-dire qu'il n'est pas possible de parler et d'écouter en même temps (comme c'est le cas pour le téléphone par exemple), il était d'usage de dire «Roger» une fois que l'on avait fini de parler afin de prévenir son correspondant qu'il pouvait parler à son tour. Le mot «Roger» a été remplacé par un bip significatif, d'où son nom «Roger Beep».

1. Allumer l'appareil en maintenant appuyée la touche ▲ en façade ou la touche **UP** du microphone (4). **r9** et l'état actuel de la fonction, **On** ou **OF**, apparaissent dans l'afficheur.
2. Répéter le point 1 jusqu'à ce que l'afficheur indique l'état désiré.

2) BIPS DE TOUCHE (▼ ou DN)

Un bip est émis à l'appui sur une touche, au changement de canal, etc.

1. Allumer l'appareil en maintenant appuyée la touche ▲ en façade ou sur la touche **DN** (4) du microphone. **bP** et l'état actuel de la fonction **On** ou **OF**, apparaissent dans l'afficheur.
2. Répéter le point 1 jusqu'à ce que l'afficheur indique l'état désiré.

3) COULEUR (AM/FM)

Permet de changer la couleur d'affichage de l'écran LCD.

1. Allumer l'appareil en maintenant appuyée la touche **AM/FM** (9). Le symbole de la couleur actuelle (**Or**, **Vert** ou **Bl**) clignote dans l'afficheur.
2. Utiliser les touches ▲/▼ en face avant ou **UP** et **DN** (4) sur le micro pour sélectionner la couleur désirée.

▶ orange / vert / bleu
Or / Vert / Bl

3. Appuyer durant 1 seconde la touche **AM/FM** (9) pour valider la couleur choisie.

4) SÉLECTION DE LA BANDE DE FRÉQUENCES (F)

(Configuration : EU ; PL ; d ; EC ; U ; In).

Les bandes de fréquences doivent être choisies selon le pays où vous utilisez votre appareil. N'utilisez en aucun cas une configuration différente. Certains pays nécessitent une licence d'utilisation.

Voir page 53.

Procédure :

- Éteindre l'appareil.
- Allumer l'appareil en maintenant enfoncée la touche **F(5)**. «**F**» clignote et la lettre correspondant à la configuration clignote.
- Pour changer de configuration, utiliser les touches ▲/▼ en face avant ou **UP** et **DN (4)** sur le micro.
- Quand la configuration est choisie, appuyer sur la touche **F(5)** pendant 1 seconde. «**F**» et la lettre correspondant à la configuration s'affichent en continu. À ce stade, confirmer la sélection en éteignant puis en allumant à nouveau l'appareil.

Voir les bandes de fréquences / tableaux de configuration pages 48 à 52.

D) CARACTÉRISTIQUES TECHNIQUES**1) GÉNÉRALES**

- Canaux : 40
- Modes de modulation : AM/FM
- Gamme de fréquence : de 26,965 MHz à 27,405 MHz
- Impédance d'antenne : 50 ohms
- Tension d'alimentation : 13,2 V / 24 V
- Dimensions (en mm) : 170 (L) x 150 (P) x 52 (H)
- Poids : 1 kg
- Accessoires inclus : 1 microphone UP/DOWN et son support, 1 berceau avec vis de fixation et cordon d'alimentation avec fusible.

2) ÉMISSION

- Tolérance de fréquence : +/- 300 Hz
- Puissance porteuse : 4 W AM / 4 W FM
- Émissions parasites : inférieure à 4 nW (- 54 dBm)
- Réponse en fréquence : 300 Hz à 3 kHz en AM/FM
- Puissance émise dans le canal adjacent : inférieure à 20 µW
- Sensibilité du microphone : 3,0 mV
- Consommation : 2 A (avec modulation)
- Distorsion maximum du signal modulé : 1,8 %

3) RÉCEPTION

- Sensibilité maxi à 20 dB sinad : 0,5 µV - 113 dBm (AM/FM)
- Réponse en fréquence : 300 Hz à 3 kHz en AM/FM
- Sélectivité du canal adj. : 60 dB
- Puissance audio maxi : 3 W
- Sensibilité du squelch : mini 0,2 µV - 120 dBm
maxi 1 mV - 47 dBm
- Taux de réj. fréq. image : 60 dB
- Taux de réjection fréquence intermédiaire : 70 dB
- Consommation : 400 mA nominal / 1000 mA max

E) GUIDE DE DÉPANNAGE**1) VOTRE POSTE N'ÉMET PAS OU VOTRE ÉMISSION EST DE MAUVAISE QUALITÉ****Vérifiez que :**

- L'antenne soit correctement branchée et que le TOS soit bien réglé.
- Le micro soit bien branché.
- La configuration programmée soit la bonne (voir tableau p. 52).

2) VOTRE POSTE NE REÇOIT PAS OU VOTRE RÉCEPTION EST DE MAUVAISE QUALITÉ**Vérifiez que :**

- La fonction **LOCAL** ne soit pas activée.
- Le niveau du squelch soit correctement réglé.
- La configuration programmée soit la bonne (voir tableau p. 52).
- Le bouton Volume soit réglé à un niveau convenable.
- Le micro soit branché.
- L'antenne soit correctement branchée et le TOS bien réglé.
- Vous êtes bien sur le même type de modulation que votre interlocuteur.

3) VOTRE POSTE NE S'ALLUME PAS**Vérifiez :**

- Votre alimentation.
- Qu'il n'y ait pas d'inversion des fils au niveau de votre branchement.
- L'état du fusible.

F) COMMENT ÉMETTRE OU RECEVOIR UN MESSAGE ?

Maintenant que vous avez lu la notice, assurez-vous que votre poste est en situation de fonctionner (antenne branchée).

Choisissez votre canal (19, 27).

Choisissez votre mode (AM, FM) qui doit être le même que celui de votre interlocuteur.

Vous pouvez alors appuyer sur la pédale de votre micro, et lancer le message «Attention stations pour un essai TX» ce qui vous permet de vérifier la clarté et la puissance de votre signal et devra entraîner une réponse du type «Fort et clair la station».

Relâchez la pédale, et attendez une réponse. Dans le cas où vous utilisez un canal d'appel (19, 27), et que la communication est établie avec votre interlocuteur, il est d'usage de choisir un autre canal disponible afin de ne pas encombrer le canal d'appel.

G) GLOSSAIRE

Au fil de l'utilisation de votre TX, vous découvrirez parfois un langage particulier employé par certains cibistes. Afin de vous aider à mieux le comprendre, vous trouverez ci-après dans le glossaire et le code «Q.» un récapitulatif des termes utilisés. Toutefois, il est évident qu'un langage clair et précis facilitera le contact entre tous les amateurs de radiocommunication. C'est la raison pour laquelle les termes que vous lirez ci-dessous sont donnés à titre indicatif, mais ne sont pas à utiliser de façon formelle.

ALPHABET PHONÉTIQUE INTERNATIONALE

A Alpha	H Hotel	O Oscar	V Victor
B Bravo	I India	P Papa	W Whiskey
C Charlie	J Juliett	Q Quebec	X X-ray
D Delta	K Kilo	R Romeo	Y Yankee
E Echo	L Lima	S Sierra	Z Zulu
F Foxtrott	M Mike	T Tango	
G Golf	N November	U Uniform	

LANGAGE TECHNIQUE

AM	: Amplitude Modulation (modulation d'amplitude)
BLU	: Bande latérale unique
BF	: Basse fréquence

CB	: Citizen Band (canaux banalisés)
CH	: Channel (canal)
CQ	: Appel général
CW	: Continuous waves (morse)
DX	: Liaison longue distance
DW	: Dual watch (double veille)
FM	: Frequency modulation (modulation de fréquence)
GMT	: Greenwich Meantime (heure méridien Greenwich)
GP	: Ground plane (antenne verticale)
HF	: High Frequency (haute fréquence)
LSB	: Low Side Band (bande latérale inférieure)
RX	: Receiver (récepteur)
SSB	: Single Side Band (Bande latérale unique)
SWR	: Standing Waves Ratio
SWL	: Short waves listening (écoute en ondes courtes)
SW	: Short waves (ondes courtes)
TOS	: Taux d'ondes stationnaires
TX	: Transceiver. Désigne un poste émetteur-récepteur CB. Indique aussi l'émission.
UHF	: Ultra-haute fréquence
USB	: Up Side Band (bande latérale supérieure)
VHF	: Very high Frequency (très haute fréquence)

LANGAGE CB

ALPHA LIMA	: Amplificateur linéaire
BAC	: Poste CB
BASE	: Station de base
BREAK	: Demande de s'intercaler, s'interrompre
CANNE À PÊCHE	: antenne
CHEERIO BY	: Au revoir
CITY NUMBER	: Code postal
COPIER	: Écouter, capter, recevoir
FIXE MOBILE	: Station mobile arrêtée
FB	: Fine business (bon, excellent)
INFÉRIEURS	: Canaux en-dessous des 40 canaux autorisés (interdits en France)
MAYDAY	: Appel de détresse
MIKE	: Micro
MOBILE	: Station mobile
NÉGATIF	: Non
OM	: Opérateur radio
SUCETTE	: Micro
SUPÉRIEURS	: Canaux au-dessus des 40 canaux autorisés (interdits en France)

TANTE VICTORINE	: Télévision
TONTON	: Amplificateur de puissance
TPH	: Téléphone
TVI	: Interférences TV
VISU	: Se voir
VX	: Vieux copains
WHISKY	: Watts
WX	: Le temps
XYL	: L'épouse de l'opérateur
YL	: Opératrice radio
51	: Poignée de mains
73	: Amitiés
88	: Grosses bises
99	: Dégager la fréquence
144	: Polarisation horizontale, aller se coucher
318	: Pipi
600 ohms	: le téléphone
813	: Gastro liquide (apéritif)

CODE «Q»

QRA	: Emplacement de la station
QRA Familial	: Domicile de la station
QRA PRO	: Lieu de travail
QRB	: Distance entre 2 stations
QRD	: Direction
QRE	: Heure d'arrivée prévue
QRG	: Fréquence
QRH	: Fréquence instable
QRI	: Tonalité d'émission
QRJ	: Me recevez-vous bien ?
QRK	: Force des signaux (R1 à R5)
QRL	: Je suis occupé
QRM	: Parasites, brouillage
QRM DX	: Parasites lointains
QRM 22	: Police
QRN	: Brouillage atmosphérique (orages)
QRO	: Fort, très bien, sympa
QRP	: Faible, petit
QRPP	: Petit garçon
QRPPette	: Petite fille
QRQ	: Transmettez plus vite
QRR	: Nom de la station
QRRR	: Appel de détresse

QRS	: Transmettez plus lentement
QRT	: Cessez les émissions
QRU	: Plus rien à dire
QRV	: Je suis prêt
QRW	: Avisez que j'appelle
QRX	: Restez en écoute un instant
QRZ	: Indicatif de la station : par qui suis-je appelé?
QSA	: Force de signal (S1 à S9)
QSB	: Fading, variation
QSSJ	: Prix, argent, valeur
QSK	: Dois-je continuer la transmission ?
QSL	: Carte de confirmation de contact
QSO	: Contact radio
QSP	: Transmettre à...
QSSX	: Voulez-vous écouter sur...
QSY	: Dégagement de fréquence
QTH	: Position de station
QTR	: Heure locale

CANAUX D'APPEL

27 AM	: appel général en zone urbaine
19 AM	: Routiers
9 AM	: Appel d'urgence
11 FM	: Appel d'urgence

DÉCLARATION DE CONFORMITÉ EU SIMPLIFIÉE

Par la présente, Groupe President Electronics, déclare que l'équipement radio:

Marque : PRESIDENT

Type : TXPR667

Nom Commercial : JOHNSON II VOX 12/24 V

Est conforme à la directive 2014/53 / UE.

Le texte intégral de la déclaration de conformité de l'UE est disponible à l'adresse Internet suivante:

<https://president-electronics.com/DC/TXPR667>.

CONDITIONS GÉNÉRALES DE GARANTIE

Ce poste est garanti **2 ans** pièces et main d'œuvre dans son pays d'achat contre tout vice de fabrication reconnu par notre service technique. *Le Laboratoire SAV de PRESIDENT se réserve le droit de ne pas appliquer la garantie si une panne est provoquée par une antenne autre que celles distribuées par la marque PRESIDENT, si la dite antenne est à l'origine de la panne. Une extension de garantie de **3 ans** est proposée systématiquement pour l'achat et l'utilisation d'une antenne de la marque PRESIDENT, amenant la durée totale de la garantie à **5 ans**, et sur justificatif retourné sous 30 jours suivant l'achat au SAV de la Société Groupe President Electronics, ou toute filiale étrangère.

Il est recommandé de lire attentivement les conditions ci-après et de les respecter sous peine d'en perdre le bénéfice.

- * Pour être valable, la garantie doit nous être retournée au plus tard 1 mois après l'achat.
- * Détacher après l'avoir fait remplir la partie ci-contre et la retourner dûment complétée.
- * Toute intervention effectuée dans le cadre de la garantie sera gratuite et les frais de réexpédition pris en charge par notre Société.
- * Une preuve d'achat doit être jointe obligatoirement avec le poste à réparer.
- * Les dates inscrites sur le bon de garantie et la preuve d'achat doivent concorder.
- * Ne pas procéder à l'installation de votre appareil sans avoir lu ce manuel d'instructions.
- * Aucune pièce détachée ne sera envoyée ni échangée par nos services au titre de la garantie. La garantie est valable dans le pays d'achat.

Ne sont pas couverts :

- * Les dommages causés par accident, choc ou emballage insuffisant.
- * Les transistors de puissance, les micros, les lampes, les fusibles et les dommages dus à une mauvaise utilisation (antenne mal réglée, TOS trop important, inversion de polarité, mauvaises connexions, sursurtension, etc.)
- * La garantie ne peut être prorogée par une immobilisation de l'appareil dans nos ateliers, ni par un changement d'un ou plusieurs composants ou pièces détachées.
- * Les interventions ayant modifiées les caractéristiques d'agrément, les réparations ou modifications effectuées par des tiers non agréés par notre Société.

Si vous constatez des défauts de fonctionnement :

- * Vérifier l'alimentation de votre appareil et la qualité du fusible.
- * Contrôlez les différents branchements : jacks, prise d'antenne, prise du microphone...
- * Assurez-vous de la bonne position des différents réglages de votre appareil: gain micro en position maxi, squelch au minimum, commutateur PA/CB, etc.
- * En cas de non prise en charge au titre de la garantie, l'intervention et la réexpédition du matériel seront facturés.
- * Cette partie doit être conservée même après la fin de la garantie et si vous revendez votre poste, donnez-la au nouveau propriétaire pour le suivi S.A.V.
- * En cas de dysfonctionnement réel, mettez-vous d'abord en rapport avec votre revendeur qui décidera de la conduite à tenir.
- * Dans le cas d'une intervention hors garantie, un devis sera établi avant toute réparation.

Vous venez de faire confiance à la qualité et à l'expérience de PRESIDENT et nous vous remercions. Pour que vous soyez pleinement satisfait de votre achat, nous vous conseillons de lire attentivement ce manuel. N'oubliez pas de nous retourner la partie droite de ce bon de garantie, c'est très important pour vous car cela permet d'identifier votre appareil lors de son passage éventuel dans nos ateliers. Quant au questionnaire, son objectif est de mieux vous connaître et ainsi en répondant à vos aspirations, nous œuvrerons ensemble pour l'avenir de la CB.

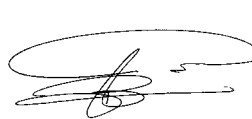

La Direction Technique
et
Le Service Qualité



Date d'achat :

Type : radio CB JOHNSON II VOX 12/24 V

N° de série :



SANS LE CACHET DU DISTRIBUTEUR LA GARANTIE SERA NULLE

¡ ATENCIÓN !

Antes de la utilización tengan cuidado de nunca emitir sin haber previamente conectado la antena (conector "B" situado en la parte trasera de su equipo), ajustada la ROE (Relación de Ondas Estacionarias)! Sino, se expone a dañar el amplificador de potencia, no cubierto por la garantía.

EQUIPO MULTI-NORMAS !

*Ver la función "F" en pág. 22 y la tabla de **Configuraciones** en la pág. 52.*

President Electronics Ibérica S.A.U. Declara bajo su responsabilidad, que este aparato cumple con lo dispuesto en la Directiva 2014/53/UE del Parlamento Europeo y del Consejo de 16 de Abril de 2014.

Bienvenido al mundo de los emisores-receptores CB de la última generación. Esta nueva gama de estaciones os hace entrar en la comunicación electrónica más avanzada. Gracias a la utilización de tecnologías de vanguardia garantizando calidad sin precedentes, vuestro PRESIDENT JOHNSON II VOX 12/24 V es un nuevo hito en la comunicación y la solución por excelencia para el usuario de CB más exigente. Para sacar el mejor partido a todas sus posibilidades, les aconsejamos lean atentamente el modo de utilización antes de instalar y utilizar su CB PRESIDENT JOHNSON II VOX 12/24 V.

A) INSTALACIÓN

1) ELEGIR EL EMPLAZAMIENTO Y MONTAJE DEL PUESTO MÓVIL

- Elegir el emplazamiento más apropiado para una utilización simple y práctica de vuestra emisora móvil.
- Vigilar que no moleste al conductor ni a los pasajeros del vehículo.
- Prevenir el paso y la protección de los diferentes cables (alimentación, antena, accesorios,...) con el fin de que en ningún caso perturben la conducción del vehículo.

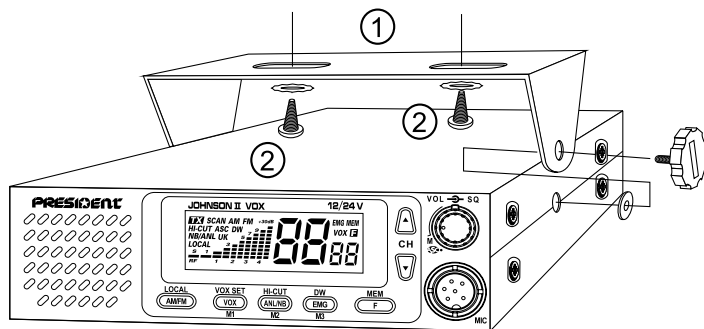

ESQUEMA GENERAL DE MONTAJE

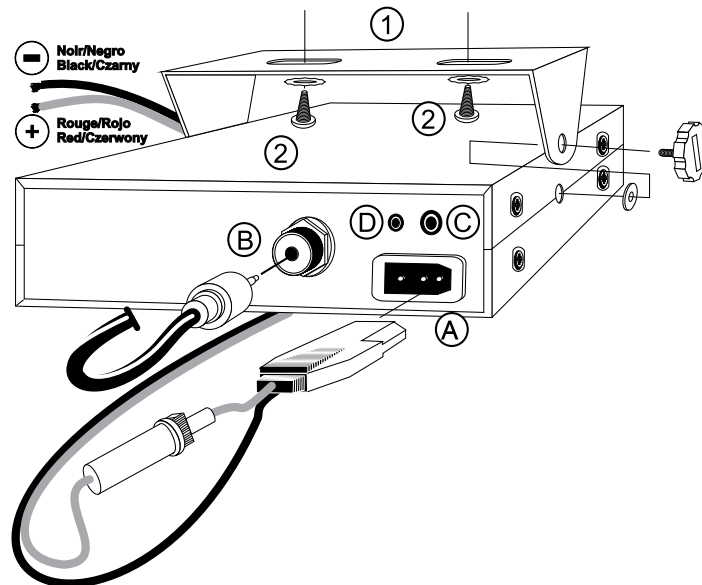

- Utilicen para el montaje el soporte (1) entregado con el aparato, fijenlo sólidamente con la ayuda de los tornillos (2) facilitados (diámetro de perforación 3,2 mm). Tener cuidado en no dañar el sistema eléctrico del vehículo al perforar el salpicadero.
- Elijan un emplazamiento para el soporte del micro y prevengan el paso de su cable.

2) INSTALACIÓN DE LA ANTENA

a) Elección de la antena

- En la CB, cuanto más larga sea la antena, mejor en su rendimiento. Vuestro suministrador os orientará en la elección.

b) Antena móvil

- Hay que instalarla en un lugar del vehículo donde tenga un máximo de superficie metálica (plano de tierra), se alejará de los montantes del parabrisas y del cristal trasero.
- En el caso de que una antena de radioteléfono ya esté instalada, la antena CB debe estar más arriba que ésta.
- Existen dos tipos de antenas; las preajustables y las regulables.
- Las preajustables se utilizan con una toma de tierra (en los tejados de las casas o en el capó posterior).
- Las regulables ofrecen una zona de utilización mayor y permiten sacar mayor partido del plano de tierra de superficie reducida (véase § 5 AJUSTE DE LA ROE).
- Para una antena fija por taladro, es necesario un excelente contacto antena/toma de tierra. Para esto rasque ligeramente la chapa al nivel del tornillo y de la arandela de ajuste.
- Cuando pase el cable de conexión, tener en cuenta de no pellizcarlo o aplastarlo (hay riesgo de ruptura o de cortocircuito).
- Conectar la antena (B).

c) Antena fija

- Vigilar que ésta esté libre de obstáculos al máximo. En caso de fijación sobre un mástil. Se hará conforme a las normas en vigor (infórmese con un profesional). Las antenas y accesorios PRESIDENT están especialmente contruidos para un rendimiento óptimo en cada aparato de la gama.

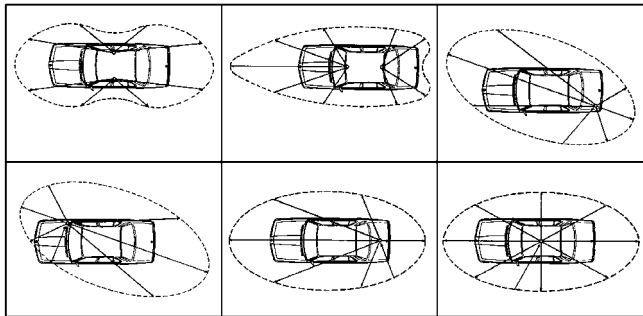

LÓBULO DE RADIACIÓN

3) CONEXIÓN DEL ALIMENTADOR

Vuestro PRESIDENT JOHNSON II VOX 12/24 V está provisto de una protección contra las inversiones de polaridad. Sin embargo antes de conectarlo verifique sus conexiones.

Vuestra emisora debe estar alimentada por una fuente de corriente continua de 12 o 24 voltios (A). En este momento, la mayor parte de los coches y camiones funcionan con una toma de tierra negativa, se puede asegurar verificando que el terminal (-) de la batería esté bien conectado al bloque del motor o bastidor. En el caso contrario, consulte con su suministrador.

Todas las operaciones de conexión siguientes, deben efectuarse con el cable de alimentación no conectado a la emisora:

- a) Asegúrense que el alimentador sea de 12 o 24 Voltios.
- b) Identifique los polos (+) y (-) de la batería (+ = rojo, - = negro). En el caso que sea necesario alargar el cable de alimentación utilice un cable de sección equivalente o superior.
- c) Es necesario conectar sobre un (+) y (-) permanentes. Les aconsejamos enchufar directamente el cable de alimentación en la batería (el enchufe sobre el cable del auto-radio o sobre otras partes del circuito electrónico podrán en ciertos casos favorecer la recepción de las señales parásitas).
- d) Conecten el hilo rojo (+) al borne positivo de la batería y el hilo negro (-) al borne negativo de la batería.
- e) Conectar el cable de alimentación a la emisora.

ATENCIÓN: ¡No reemplace jamás el fusible de origen por un modelo de un valor diferente!

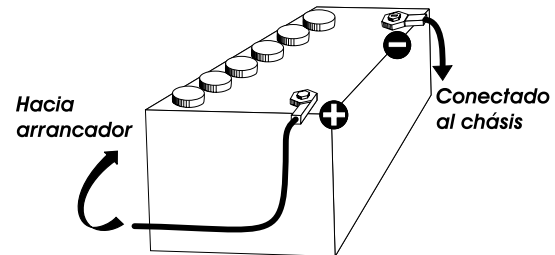

4) OPERACIONES DE BASE A EFECTUAR ANTES DE LA PRIMERA UTILIZACIÓN, SIN UTILIZAR LA EMISIÓN (sin apoyar sobre el botón del micro)

- a) Conectar el micro.
- b) Verificar la conexión de la antena.
- c) Puesta en marcha del aparato, girar el botón del volumen **VOL (1)** en el sentido de las agujas del reloj.
- d) Girar el botón silenciador squelch **SQ (2)** al máximo (en el sentido inverso de las agujas del reloj, posición **M**).
- e) Regular el volumen (1) al nivel conveniente.
- f) Ajustar la emisora al canal 20 con los pulsadores **▲** y **▼** en el panel frontal o con ayuda de los botones «**UP**» y «**DN**» del micro.

5) AJUSTE DE LA ROE (Relación de Ondas Estacionarias)

ATENCIÓN: Operación a efectuar imperativamente antes de la primera utilización del aparato o después de cambiar de antena. Este reglaje se debe realizar en un lugar libre de obstáculos, al aire libre.

- * **Ajuste con un Medidor Externo de ROE (tipo PRESIDENT ROE-1)**
- a) Empalme el medidor de ROE:
 - Conecte el medidor de ROE entre la emisora y la antena, lo más cerca posible de la emisora (utilice para esto un cable de 40 cm como máximo, tipo PRESIDENT CA-2C).
 - b) Ajuste de la ROE:
 - Posicione la estación hacia el canal 20 en AM.
 - Sitúe el conmutador del medidor de ROE en posición **FWD** (calibración).
 - Apriete la palanca **PTT (17)** del micro para pasar a emisión.
 - Dirija la aguja al índice **▼** con ayuda del botón de calibración.
 - Ponga el conmutador en posición **REF** (lectura del valor de la ROE). El valor leído en el indicador debe estar muy cerca de 1. En caso contrario, reajuste su antena hasta obtener un valor lo más cerca posible a 1 (puede aceptarse un valor de la ROE comprendido entre 1 y 1,8).
 - Es necesario recalibrar el medidor de ROE entre cada operación de ajuste de la antena.

ATENCIÓN: Para evitar pérdidas y atenuaciones en los cables de interconexión entre el equipo de CB y los complementos, PRESIDENT le recomienda que los cables tengan una longitud inferior a 3m.

Ahora, su emisora está lista para funcionar.

B) UTILIZACIÓN

1) INTERRUPTOR DE VOLUMEN

- a) Para encender la emisora girar el botón **VOL (1)** en el sentido de las agujas del reloj.
- b) Para aumentar el volumen girar el botón en el sentido de las agujas del reloj.

2) ASC (Automatic Squelch Control)/SQUELCH

Permite suprimir los ruidos de fondo indeseables en la ausencia de comunicación. El squelch no interviene ni en el volumen ni en la posición de emisión, pero permite escuchar confortablemente.

a) ASC (AJUSTE AUTOMÁTICO DEL SQUELCH)

Patente mundial, exclusividad de PRESIDENT.

Girar el botón del squelch **SQ (2)** en el sentido inverso de las agujas del reloj en la posición **ASC**. «**ASC**» aparece en la pantalla. Ningún ajuste manual repetitivo, optimización permanente entre la sensibilidad y la escucha confortable cuando el ASC está activado. Esta función es conmutable por la rotación del botón en sentido de las agujas de un reloj, en este caso el ajuste del squelch vuelve a ser manual. «**ASC**» desaparece de la pantalla.

b) SQUELCH MANUAL

Girar el botón del squelch en el sentido de las agujas del reloj justo hasta el punto exacto, todos los ruidos de fondo desaparecerán. Es un ajuste que se ha de hacer con precisión, pues colocado en posición máxima en el sentido de las agujas del reloj, únicamente las señales más fuertes pueden ser recibidas

3) PANTALLA

Pantalla visualizadora LCD multifunciones, retro iluminada. Permite visualizar el conjunto de funciones.

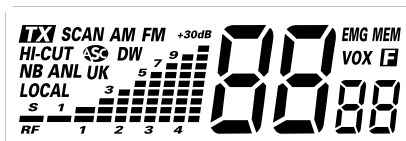

TX	Indica que el equipo está en emisión
SCAN	Función scan activada
AM	Modo AM seleccionado
FM	Modo FM seleccionado
HI-CUT	Filtro Hi-Cut activado
ASC	Squelch automático activado
DW	Función doble escucha activada
NB/ANL	Filtros NB y ANL activados (en FM únicamente se activa el filtro NB)
LOCAL	Función LOCAL activada
UK	Indicación de la Configuración inglesa (ver tabla en pág 48)
EMG	Activación del canal de emergencia seleccionando por la tecla 19/9
MEM	Función memoria (memorizar, recuperar, borrar) activada
VOX	Función VOX (manos libres) activada
E	Tecla de función activada (selección de la banda de frecuencias)
BB	Visualización del canal elegido
BB	Visualización de la configuración elegida

4) **SELECTOR DE CANALES: pulsadores ▲ y ▼ en el PANEL frontal o botones «UP» y «DN» en el micrófono ~ SCAN**

SELECTOR DE CANALES

Estos pulsadores permiten cambiar el canal el canal activo subiendo o bajando el número. Un pitido sonoro es emitido en cada cambio de canal si la función **PITIDO DE TECLADO** está activada. (véase § 5).

SCAN (presión muy larga)

Barrido de los canales

Mantenga presionada una de las teclas ▲/▼ en el panel frontal o **UP/DN** del micrófono (4) durante ± 5 segundos o hasta oír un pitido (véase el § **PITIDO DE TECLADO** en la página 21) para activar función de

escaneo. Aparece “**SCAN**” en la pantalla. El barrido se detiene en el primer canal activo que encuentre. El barrido se reinicia automáticamente 3 segundos después de el fin de la emisión sino se activa ningún pulsador durante este tiempo. El barrido se puede iniciar igualmente en un orden creciente pulsando la tecla ▲ o **UP** del micrófono o en orden decreciente con la tecla ▼ o **DN** del micrófono.

Barrido de las memorias

- Pulsar sobre **MEM (5)** durante el barrido de los canales. «**MEM**» se visualiza. El equipo realiza un barrido de la memorias (**M1**, **M2**, **M3**) y de los canales **9** y **19**.
- Pulsar de nuevo sobre **MEM (5)** durante barrido de las memorias para volver a el barrido de canales. «**SCAN**» se visualiza, «**MEM**» desaparece. Pulsar la palanca de emisión **PIT (11)** o la tecla **EMG (6)** para salir del barrido **SCAN**.

5) **F - SELECCIÓN DE LA BANDA DE FRECUENCIAS ~ MEM**

Véase página 22.

MEM (presión breve)

Permite la memorización de 3 canales con los parámetros siguientes, AM (excepto en las configuraciones **EC** y **U**) o FM; Local; NB/ANL; HI CUT; FM o UK (en la configuración **U**).

Para memorizar:

- Pulsar brevemente sobre la tecla **MEM (5)**, «**MEM**» se visualiza parpadeando.
- Pulsar durante 1s sobre **M1 (8)**, **M2 (7)** o **M3 (6)**, «**MEM**» permanece fija en la pantalla. El canal está memorizado.

Para recuperar una memoria:

- Pulsar brevemente **MEM (5)**, «**MEM**» parpadeará en la pantalla
- Pulsar brevemente sobre **M1 (8)**, **M2 (7)** o **M3 (6)**. «**MEM**» permanecerá fija en la pantalla. El canal memorizado pasa a ser el canal activo.

Para borrar una memoria:

- Apagar el equipo
- Mantener pulsada la tecla **M1**, **M2** o **M3** y encender el equipo.
- La memoria seleccionada se ha borrado.

6) EMG ~ DW ~ M3

EMG - CANAL 9/19 (presión breve)

Los canales 19 y 9 son seleccionados presionando este pulsador. Una pulsación activa el canal **9** y «**EMG**» aparece en pantalla, una segunda presión activa el canal **19**, «**EMG**» continúa en pantalla, una nueva pulsación nos devuelve al canal activo anterior y desaparece «**EMG**» de la pantalla.

DW (presión prolongada)

Una presión prolongada (1s) activa la función **DW** doble escucha. Esta función permite alternar la escucha entre los canales **9 / 19** y un canal elegido. Una primera presión prolongada activa la función **DW** entre el canal **9** y el canal en curso. «**DW**» se visualiza. Una nueva presión prolongada alterna la función entre el canal **19** y el canal en curso. El número del canal en curso y el canal **9** o **19** se visualizan alternativamente. El icono «**EMG**» se visualiza igualmente al mismo tiempo que el canal **9** o **19**, el canal elegido puede ser modificado durante la doble escucha. Esta función puede ser desactivada pulsando el **PIT** (11), **EMG** (6) o activando la función **SCAN**.

M3 (véase § 19)

7) ANL/NB ~ HI-CUT ~ M2

ANL/NB (presión breve)

Noise Blanker/Automatic Noise Limiter. Estos filtros permiten reducir los ruidos de fondo y ciertos parásitos en recepción. Una presión activa los filtros, «**NB/ANL**» se visualiza.

En modo FM solo se activa el filtro **NB**.

HI-CUT (presión prolongada)

Eficaz eliminador de parásitos de alta frecuencia en recepción. Una presión breve activa el filtro **HI-CUT** y «**HI-CUT**» se visualiza en la pantalla. Una nueva presión desactiva el filtro y «**HI-CUT**» desaparece de la pantalla.

M2 (véase § 19)

8) VOX ~ VOX SET ~ M1

VOX (presión breve)

La función **VOX** permite *emitir* hablando en el micro de origen (o en el micro vox opcional) sin apretar la palanca **PIT** (11). La utilización de un micro vox opcional conectado detrás del aparato (**D**) desactiva el micro de origen.

Apriete largamente la tecla **VOX** (8) para *activar* la función **VOX**. «**VOX**» aparece en la pantalla. Una nueva presión larga en la tecla **VOX** (8) *desactiva* la función. El icono «**VOX**» desaparece de la pantalla.

AJUSTE DEL VOX (presión prolongada)

- Apriete durante un segundo la tecla **VOX SET** (8) para *ingresar* al modo **AJUSTE DEL VOX**. «**VOX**» parpadea, el parámetro activo con su valor aparecen en la pantalla. Hay tres parámetros para ajustar el **VOX**: Sensibilidad: **L**, Anti-Vox: **R** y Temporización: **E**.
- Utilice las teclas **▲/▼** en el panel frontal o los botones **UP/DN** del micrófono (4) para *cambiar* el valor del parámetro activo y luego apriete la tecla **VOX** (8) para activar el parámetro siguiente o...
- Apriete primero la tecla **VOX** (8) para *activar* otro parámetro y luego, filice las teclas **▲/▼** en el panel frontal o los botones **UP/DN** del micrófono (4) para *cambiar* el valor del parámetro activo.
- Cuando todos los parámetros están ajustados, apriete durante 1 segundo la tecla **VOX SET** (8) para *validar y salir*. Si la función **PITIDO DE TECLADO** está activa, se emite un pitido largo para confirmar el éxito de la operación (véase el § **PITIDO DE TECLADO** en la página 21).
- Si no se presiona ninguna tecla durante 5 segundos, el equipo *sale* automáticamente del **AJUSTE DEL VOX** sin *salvar*.
 - Sensibilidad L**: ajusta la sensibilidad del micrófono (vox original o opcional) para una calidad de transmisión óptima. Nivel ajustable de **l** (nivel alto) a **g** (nivel bajo). Valor predeterminado: **l**.
 - Anti-Vox R**: evita la emisión generada por el ruido ambiental. Nivel ajustable: **RF** (emite según el nivel del squelch) y de **□** (sin antivox) a **g** (nivel bajo). Valor predeterminado: **RF**.
 - Temporización E**: para evitar el corte "brutal" de la transmisión añadiendo un retraso al final del discurso. Nivel ajustable de **l** (retardo corto) a **9** (retardo largo). Valor predeterminado: **5**.

El **AJUSTE DEL VOX** no activa automáticamente la función **VOX**.

M1 (véase § 19)

9) AM/FM ~ LOCAL

AM/FM (presión breve)

Este conmutador permite seleccionar la modalidad de trabajo **AM** o **FM**. Su modalidad de trabajo debe corresponder con la de su interlocutor.

Modulación de Amplitud AM: Comunicación sobre terreno con relieve y obstáculos a mediana distancia.

Modulación de frecuencia FM: Comunicaciones cercanas en terreno plano y despejado.

AM/FM 2ª Función (únicamente en configuración **U**)

Permite alternar entre las bandas de frecuencia **CEPT** y **ENG** (Reino Unido) en la configuración **U**. Cuando la banda **ENG** está seleccionada, «**UK**» se visualiza.

LOCAL (presión prolongada)

Esta función permite una mejor escucha durante comunicaciones a poca distancia. Cuando su interlocutor se encuentra cerca, pulse la tecla para evitar la distorsión. «**LOCAL**» se visualiza.

10) TOMA DE MICRÓFONO DE 6 PINS

Está situada en el panel frontal del equipo, facilitando su integración en el tablero de su vehículo.

Véase el esquema de conexión en la página 51.

11) PTT

Pulsador de emisión, presione lo para hablar y suelte lo para recibir mensajes.

TOT TEMPORIZADOR DE EMISIÓN

Si la palanca **PTT** (11) se mantiene presionada por más de 5 minutos, el transmisor deja de emitir, parpadeando en la pantalla el canal y **EX**.

A) ALIMENTACIÓN (13,2 V / 24 V)

B) ANTENA (SO-239)

C) ALTAVOZ EXTERIOR (8 Ω, Ø 3,5 mm)

D) MICRÓFONO VOX OPCIONAL (Ø 2,5 MM)

C) FUNCIONES AL ENCENDER LA EMISORA

Hay 4 funciones adicionales disponibles al encender la emisora, **ROGER BEEP**, **PITIDO DE TECLADO**, **COLOR** de la pantalla y el **SELECCIÓN DE LA BANDA DE FRECUENCIA**. El procedimiento es siempre lo mismo: apaga la emisora si está encendida; mantener presionada la tecla indicada mientras enciende su emisora nuevamente.

1) ROGER BEEP (▲ o UP)

El Roger Beep emite un sonido cuando se suelta la tecla **PTT** (11) del micrófono para dejarle la palabra a su interlocutor. Históricamente, al ser la Radio Afición un modo de comunicación «simplex», es decir que no es posible hablar y escuchar al mismo tiempo (como en el caso del teléfono por ejemplo), era usual decir “Roger” cuando se había terminado de hablar para avisar al interlocutor que ya podía hablar. La palabra “Roger” ha sido reemplazada por un “Beep” significativo, de ahí su nombre “Roger Beep”.

1. Encienda la emisora mientras mantiene presionada la tecla ▲ en el panel frontal o el botón **UP** del micrófono (4). **r9** y el estado actual de la función, **On** o **Off**, aparece en la pantalla.
2. Repita el punto 1 hasta que la pantalla muestre el estado deseado.

2) PITIDO DE TECLADO (▼ o DN)

Se emite un pitido cuando se presiona una tecla, se cambia el canal, etc.

1. Encienda la emisora manteniendo presionada la tecla ▼ en el panel frontal o el botón **DN** del micrófono (4). **bP** y el estado actual de la función **On** o **Off**, aparece en la pantalla.
2. Repita el punto 1 hasta que la pantalla muestre el estado deseado.

3) COLOR (AM/FM)

Le permite cambiar el color de visualización de la pantalla LCD.

1. Encienda la emisora presionando y manteniendo presionado el botón **AM/FM (9)**. El símbolo de color actual (**Or**, **Gr**, **Bl**) parpadea en la pantalla.
2. Use las teclas **▲/▼** en el panel frontal o **UP/DN** en el micrófono (**4**) para seleccionar el color deseado.

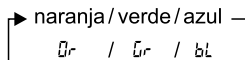

3. Presione durante 1 segundo la tecla **AM/FM (9)** para confirmar el color leído.

4) F - SELECCIÓN DE LA BANDA DE FRECUENCIAS

(Configuraciones posibles: EU ; PL ; d ; EC ; U ; In)

Las bandas de frecuencias deben ser elegidas en función del país en que se utiliza su equipo. No utilice una configuración diferente. En determinados países, es necesario disponer de una licencia. Consulte la tabla de restricciones situada en la página 53.

Procedimiento:

- Apagar el equipo.
- Pulse y mantenga pulsada el botón **F (9)**, encienda el equipo. «**F**» parpadea en la pantalla y la letra correspondiente a la configuración en vigor también parpadea.
- Para cambiar de configuración utilice las teclas **▲/▼** en el panel frontal o los pulsadores **UP/DN** del micrófono (**4**).
- Cuando la configuración ha sido elegida, presione el botón **F (9)** durante 1s. «**F**» y la letra indicadora de la configuración dejan de parpadear y se mantienen fijas. En este momento confirme la elección cerrando y encendiendo nuevamente el equipo.

Véase las tablas en la páginas 48 ~ 52.



La utilización de la banda correcta en cada país es responsabilidad del usuario.

C) CARACTERÍSTICAS TÉCNICAS

1) GENERALES

- Caudales : 40
- Modos de modulación : AM/FM
- Gama de frecuencias : de 26.965 MHz a 27.405 MHz
- Impedancia de la antena : 50 ohms
- Tensión de la alimentación : 13,2 V / 24 V
- Dimensiones (en mm) : 170 (L) x 150 (P) x 52 (A)
- Peso : 1 kg
- Accesorios incluidos : 1 micrófono UP/DOWN y su soporte, 1 soporte de montaje y tornillos de fijación, cable de alimentación con fusible.

2) EMISIÓN

- Tolerancia de frecuencia : +/- 300 Hz
- Potencia portadora : 4 W AM / 4 W FM
- Emisiones parásitas : inferior a 4 nW (-54 dBm)
- Respuesta en frecuencia : 300 Hz a 3 KHz en AM/FM
- Potencia emisión en el canal adyacente. : inferior a 20 µW
- Sensibilidad del micrófono : 3,0 mV
- Consumo : 2 A (con modulación)
- Distorsión máx. de la señal modul. : 1,8 %

3) RECEPCIÓN

- Sensibilidad máx. a 20dB sinad. : 0,5 µV - 113 dBm (AM/FM)
- Respuesta en frecuencia : 300 Hz a 3 KHz en AM/FM
- Sensibilidad del canal adj. : 60 dB
- Potencia audio máx. : 3 W
- Sensibilidad del silenciador (squelch) : mini 0,2 µV -120 dBm máx. 1 mV - 47 dBm
- Tasa de rechazo frecuencia imagen : 60 dB
- Tasa de rechazo frecuencia inter. : 70 dB
- Consumo : 400 mA nominal / 1000 mA máx.

D) GUÍA DE PROBLEMAS

1) LA EMISORA NO EMITE O VUESTRA EMISIÓN ES DE MALA CALIDAD

- Verificar que la antena esté correctamente conectada y que la ROE esté bien regulada.
- Verificar que el micro esté bien instalado.
- Verificar que la configuración programada sea la buena (véase p. 52).

2) LA EMISORA NO RECIBE O VUESTRA RECEPCIÓN ES DE MALA CALIDAD

- Verificar que la función **LOCAL** esté desconectada.
- Verificar que el nivel del silenciador (squelch) esté correctamente regulado.
- Verificar que la configuración programada sea la buena (véase p. 52).
- Verificar que el botón de volumen esté regulado convenientemente.
- Verificar que el micro esté bien instalado.
- Verificar que la antena esté correctamente instalada y la ROE bien regulada.
- Verificar si Vd. está utilizando el mismo tipo de modulación que su interlocutor.

3) LA EMISORA NO SE ILUMINA

- Verificar el alimentador.
- Verificar que no haya una inversión en los hilos al nivel de la acometida.
- Verificar el fusible.

E) ¿ COMO EMITIR O RECIBIR UN MENSAJE ?

Ahora que ha leído la nota de aviso, asegure que su emisora esté lista para funcionar (antena conectada).

Elija el canal (19 o 27).

Elija el modo (AM, FM) teniendo en cuenta que debe ser el mismo que el de su interlocutor.

Puede entonces apretar sobre el pedal de su micrófono, y lanzar el

mensaje "atención estaciones, ensayo de emisora", lo que permite verificar la claridad y la potencia de su señal y debe provocar una contestación de tipo: "fuerte y claro la estación".

Suelte el pedal y espere una contestación. Si utiliza un canal de llamada (19 o 27), y la comunicación se establece, es preciso elegir otro canal disponible para no obstruir el canal de llamada.

F) LÉXICO

Durante la utilización de su emisora, descubrirán un lenguaje particular empleado por algunos cebeistas. Para ayudarles a entenderlo mejor, le damos, en el léxico y el código «Q», un recapitulativo de las palabras utilizadas. Sin embargo, es evidente que un lenguaje claro y preciso facilitará el contacto entre los aficionados de radiocomunicación. Por eso, las palabras mencionadas a continuación son solo indicativas, y no deben ser utilizadas de manera formal

ALFABETO FONÉTICO INTERNACIONAL

A Alpha	H Hotel	O Oscar	V Victor
B Bravo	I India	P Papa	W Whiskey
C Charlie	J Juliett	Q Quebec	X X-ray
D Delta	K Kilo	R Romeo	Y Yankee
E Echo	L Lima	S Sierra	Z Zulu
F Foxtrott	M Mike	T Tango	
G Golf	N November	U Uniform	

TERMINOS DEL ARGOT CEBEISTA

A.L.	: Amplificador lineal
ARMONICOS	: Hijos
AVE MARIA	: Amplitud de modulación
BARBAS	: Interferencias de canales próximos
BARRA MOVIL	: Estación de movimiento
BASE	: Estación fija
BIGOTADA	: Reunión de aficionados
BREAK	: Solicitar transmisión o entrada
BREAKER	: El que interrumpe
CAJA TONTA	: Televisión
CHICHARRA	: Amplificador lineal
CORTINERO	: Radioescucha
CRUCE DE ANTENAS	: Comunicación en CB

DOS METROS HORIZONTALES	: La cama
ENCENDER FILAMENTOS	: Encender el equipo de CB
ESPIRAS	: Edad
FOTOCOPIA	: Hermano/hermana
FRECUENCIA	: Megahertzios que corresponden al canal
KAS	: Peseñas expresadas generalmente en mil
LABORO	: Trabajo, ocupación
LADRILLO	: Emisora de 27 MHz
LINEA DE BAJA O LINEA DE 500	: Teléfono
MODULAR	: Hablar emitiendo
O.K.	: Conforme, de acuerdo
OKAPA	: Conforme
P.A.	: Megafonía
PASTILLA	: Micrófono
P.O. BOX	: Apartado de Correos
PRIMERISIMOS	: Padres
PUNTITO	: Lugar de reunión
PUNTOS VERDES	: Guardia Civil
E.	: Recibido
RX.	: Receptor
SAXO	: Marido, novia
SECRETARIA	: Amplificador lineal
TIA VINAGRE O TIA VIRGINIA	: Televisión
TRASMATA	: Radioescucha
TX	: Transmisor
VERTICAL	: Encontrarse en persona
VIA BAJA	: Teléfono
VITAMINARSE	: Comer, cenar
WISKIES	: Wattios
ZAPATILLA	: Amplificador lineal
33	: Saludos amistosos
51	: Abrazos
55	: Mucho éxito
73	: Saludos
88	: Besos y cariños

CÓDIGO «Q»

QRA	: Nombre de estación u operador
QRB	: Distancia aproximada en línea recta entre dos estaciones
QRG	: Frecuencia exacta
QRI	: Tonalidad de una emisión valorada de 1 a 3
QRK	: Legibilidad, comprensibilidad de una señal. En CB, Radio valorado de 1 a 5

QRL	: Estar ocupado, trabajando
QRM	: Interferencia, valorado de 1 a 5
QRO	: Aumentar la potencia del emisor
QRP	: Disminuir la potencia del emisor
QRT	: Cesar la emisión
QRV	: Estar preparado, dispuesto
QRX	: Cita para transmitir. En CB, «Manténgase a la Escucha»
QRY	: Turno para transmitir
QRZ	: Nombre de la estación que llama. En CB, «Quedar a la escucha»
QSA	: Fuerza de una señal. En CB Santiago. Valorado de 1 a 9
QSB	: Variaciones de la fuerza de señal. Desvanecimiento. Fading. Valorado de 1 a 5
QSL	: Acuse de recibo. Tarjeta confirmando comunicación
QSO	: Solicitar comunicación. En CB, además, comunicación directa entre dos o más estaciones
QSP	: Retransmisión a través de estación puente
QSY	: Pasar a transmitir en otra frecuencia o canal
QTC	: Mensaje a transmitir
QTH	: Localización geográfica de la estación
QTR	: Hora exacta
QUT	: Localización geográfica de accidente o siniestro

NOTA: El Código Q es la fusión de las dos definiciones, como pregunta y como respuesta, es una sola definición aceptada en CB.

DECLARACIÓN DE CONFORMIDAD EU SIMPLIFICADA

Por este medio, Grupe President Electronics, declara que el equipo de radio:

Marca: PRESIDENT

Tipo: TXPR667

Nombre Comercial : JOHNSON II VOX 12/24 V

Cumple con la Directiva 2014/53 / UE.

El texto completo de la declaración de conformidad de la UE está disponible en la siguiente dirección de Internet:

<https://president-electronics.com/DC/TXPR667>.

CONDICIONES GENERALES DE GARANTÍA

De acuerdo con la Ley 23/2003 de 10 de julio y el artículo 3 de la Directiva 1999/44CE del parlamento Europeo y del Consejo sobre las garantías de los bienes de consumo, la garantía incluye los siguientes derechos:

Reparación gratuita de los vicios o defectos de origen y los daños y perjuicios por ellos ocasionados.

En el supuesto de que la reparación no fuese satisfactoria i el aparato no cumpla las condiciones de uso para el cual fue diseñado, el titular de la garantía tiene derecho a la sustitución por otro de idénticas características o a la devolución del precio pagado.

Este aparato tiene una garantía de **2 años** de piezas y mano de obra. La garantía ampara la reparación totalmente gratuita de cualquier vicio o defecto de fabricación que sea reconocido por nuestro departamento técnico, en base a las condiciones siguientes, que aconsejamos leer detenidamente, para así, observándolas, poder disfrutar de su cobertura. *El laboratorio del SPV de President Electronics Ibérica S.A., se reserva el derecho de no aplicar la garantía, si una avería ha sido provocada por una antena no distribuida por la marca PRESIDENT. Una extensión de garantía de **3 años** se aplicará sistemáticamente, por la compra y utilización de una antena de la marca PRESIDENT, aumentando la garantía total a **5 años**, y cuando el justificante sea remitido al Servicio Postventa de PRESIDENT, dentro de los 30 días siguientes a la compra. La garantía es válida en el país de compra.

- Para un mejor servicio recorte la parte lateral de esta tarjeta y devuélvanosla debidamente cumplimentada hasta 30 días después de la fecha de compra.
- La prueba de compra, factura de venta, debe ser obligatoriamente adjunta al aparato cuando se envíe para su reparación.
- Las fechas inscritas en el resguardo de garantía y la prueba de compra deben concordar.
- No instale el aparato antes de leer el Manual de Instrucciones.
- Ninguna pieza de recambio será enviada, por nuestro departamento técnico, en base a la garantía.

Esta garantía no cubre:

- Los daños causados por accidentes o golpes motivados por envoltorios defectuosos al sermos remitido el aparato (utilice preferentemente el embalaje de origen y una protección suplementaria).
- Los daños que se produzcan por una manipulación indebida, golpes, antena mal ajustada, ROE (relación de ondas estacionarias) excesiva o demasiado grande (mayor que 2), inversión de polaridad de la tensión de alimentación, conexiones incorrectas, sobre tensiones, la tensión nominal de la alimentación no puede superar la de una batería de 12V, etc.
- Las modificaciones de las Normas de Telecomunicaciones, las reparaciones y/o modificaciones efectuadas por terceros, sin la aprobación de nuestra empresa.

Si Ud. observa defectos de funcionamiento:

- Compruebe la alimentación de su aparato y el estado del fusible.
- Controle los enchufes de los distintos conectores; tomas de antena, micrófono y alimentación.
- Verifique la posición de los distintos mandos del aparato, ganancia de micro al máximo, squelch al mínimo, conmutador PA/CB, etc.
- En el supuesto que la intervención no esté amparada por la garantía, se facturarán las piezas, la mano de obra y los gastos de envío.
- Conserve este resguardo de su garantía, aunque ésta haya caducado. Si Ud. vende su aparato entregue el resguardo de su garantía al nuevo propietario a fin de facilitarle el Servicio Post Venta.
- Consulte con su vendedor quien le aconsejará y se ocupará del seguimiento de su aparato, por intermedio nuestro si ha lugar.
- Para toda intervención, fuera de garantía, cuyo importe se juzgue elevado en relación al valor del aparato, se hará un presupuesto previo por escrito para su eventual aceptación.

Ud. ha confiado en la experiencia y calidad de PRESIDENT y se lo agradecemos. Para que quede totalmente satisfecho de su compra, aconsejamos leer atentamente este manual. No olvide de devolvemos la parte derecha de su bono de garantía; es muy importante para Ud., ya que permite una fácil identificación de su aparato durante una eventual intervención en nuestros servicios técnicos. Respecto al cuestionario, nuestro objetivo es conocerle mejor y así, contestando a sus aspiraciones, trabajar juntos para el porvenir de la CB.

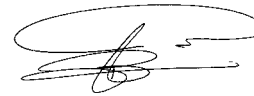

La Dirección Técnica y el
Departamento de Calidad



Fecha de compra:.....

Tipo: Radio CB JOHNSON II VOX 12/24 V

Nº de Serie:.....

SIN SELLO DEL DISTRIBUIDOR LA GARANTÍA NO SERÁ VALIDA

WARNING !

Before using, be careful never to transmit without first having connected the antenna (connection "B" situated on the back panel of the equipment) or without having set the SWR (Standing Wave Ratio) ! Failure to do so may result in destruction of the power amplifier, which is not covered by the guarantee.

MULTI-NORMS TRANSCEIVER!

*See function "F" on page 32 and the **Configuration** table on page 52.*

The guarantee of this transceiver is valid only in the country of purchase.

Welcome to the world of the new generation of CB radios. The new **PRESIDENT** range gives you access to top performance CB equipment. With the use of up-to-date technology, which guarantees unprecedented quality, your **PRESIDENT JOHNSON II VOX 12/24 V** is a new step in personal communication and is the surest choice for the most demanding of professional CB radio users. To ensure that you make the most of all its capacities, we advise you to read carefully this manual before installing and using your **PRESIDENT JOHNSON II VOX 12/24 V**.

A) INSTALLATION

1) WHERE AND HOW TO MOUNT YOUR MOBILE CB RADIO

- a) You should choose the most appropriate setting from a simple and practical point of view.
- b) Your CB radio should not interfere with the driver or the passengers.
- c) Remember to provide for the passing and protection of different wires (e.g. power, antenna, accessory cabling) so that they do not in any way interfere with the driving of the vehicle.

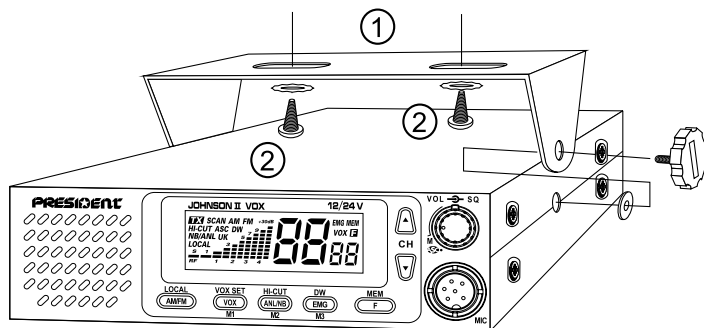

MOUNTING DIAGRAM

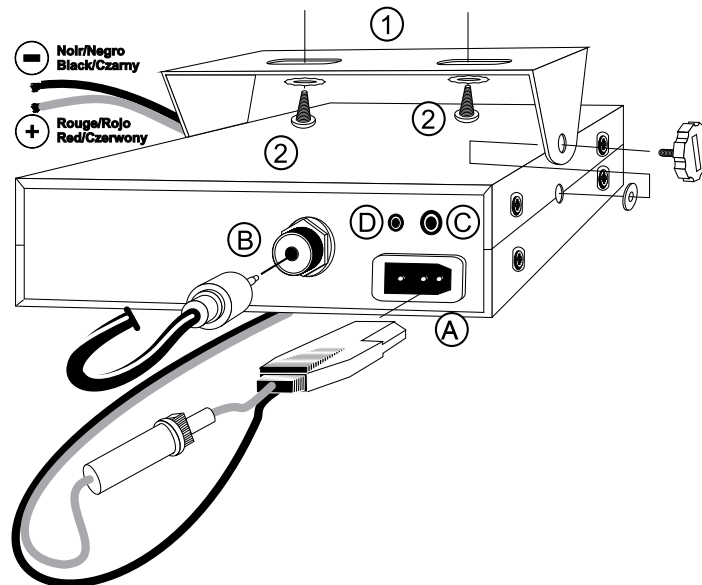

- d) To install your equipment, use the cradle (1) and the self-tapping screws (2) provided (drilling diameter 3.2 mm). Take care not to damage the vehicle's electrical system while drilling the dash board.
- e) Choose where to place the microphone support and remember that the microphone cord must stretch to the driver without interfering with the controls of the vehicle.

2) ANTENNA INSTALLATION

a) Choosing your antenna

- For CB radios, the longer the antenna, the better its results. Your dealer will be able to help you with your choice of antenna.

b) Mobile antenna

- Must be fixed to the vehicle where there is a maximum of metallic surface (ground plane), away from windscreen mountings.
- If you already have a radio-telephone antenna installed, the CB antenna should be higher than this.
- There are two types of antenna: pre-regulated which should be used on a good ground plane (e.g. car roof or lid of the boot), and adjustable which offer a much larger range and can be used on a smaller ground plane (see § 5, **Adjustment of SWR**).
- For an antenna which must be fixed by drilling, you will need a good contact between the antenna and the ground plane. To obtain this, you should lightly scratch the surface where the screw and tightening star are to be placed.
- Be careful not to pinch or flatten the coaxial cable (as this runs the risk of break down and/or short-circuiting).
- Connect the antenna (B).

c) Fixed antenna

- A fixed antenna should be installed in as clear space as possible. If it is fixed to a mast, it will perhaps be necessary to stay it, according to the laws in force (you should seek professional advice). All PRESIDENT antennas and accessories are designed to give maximum efficiency to each CB radio within the range.

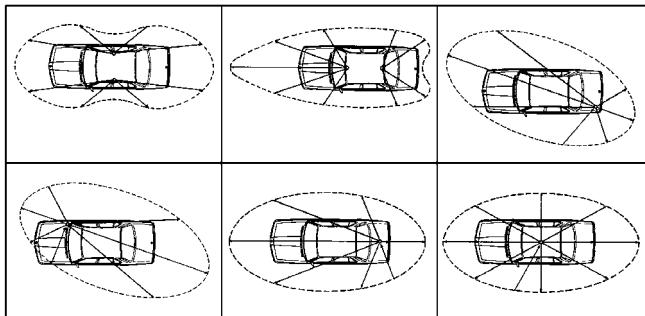

MOUNTING DIAGRAM

3) POWER CONNECTION

Your PRESIDENT JOHNSON II VOX 12/24 V is protected against an inversion of polarities. However, before switching it on, you are advised to check all the connections. Your equipment must be supplied with a continued current of 12 or 24 volts (A). Today, most cars and lorries are negative earth. You can check this by making sure that the negative terminal of the battery is connected either to the engine block or to the chassis. If this is not the case, you should consult your dealer.

- Check that the battery is of 12 or 24 volts.
- Locate the positive and negative terminals of the battery (+ is red and - is black). Should it be necessary to lengthen the power cable, you should use the same or a superior type of cable.
- It is necessary to connect your CB to a permanent (+) and (-). We advise you to connect the power cable directly to the battery (as the connection of the CB cable to the wiring of the car-radio or other parts of the electrical circuit may, in some cases, increase the likelihood of interference).
- Connect the red wire (+) to the positive terminal of the battery and the black (-) wire to the negative terminal of the battery.
- Connect the power cable to your CB radio.

WARNING: Never replace the original fuse (2 A) by one of a different value.

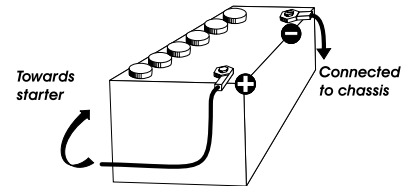

4) BASIC OPERATIONS TO BE CARRIED OUT BEFORE USING YOUR SET FOR THE FIRST TIME (without transmitting and without using the «push-to-talk» switch on the microphone)

- Connect the microphone
- Check the antenna connections
- Turn the set on by turning the volume knob **VOL** (1) clockwise.
- Turn the squelch knob **SQ** (2) to minimum (**M** position). Adjust the volume to a comfortable level.
- Go to Channel 20 using either the **UP/DN** (4).

5) ADJUSTMENT OF SWR (Standing wave ratio)

WARNING: This must be carried out when you use your CB radio for the first time (and whenever you re-position your antenna). The adjustment must be carried out in an obstacle-free area.

- * **Using an external SWR meter (e.g. SWR 1)**
- a) To connect the SWR meter :
 - Connect the SWR meter between the CB radio and the antenna as close as possible to the CB (use a maximum of 40 cm cable, type President CA 2C).
- b) To adjust the SWR meter:
 - Set the CB to channel 20.
 - Put the switch on the SWR meter to position **FWD**.
 - Press the «push-to-talk» switch on the microphone to transmit.
 - Bring the index needle to ▼ by using the calibration key.
 - Change the switch to position **REF** (reading of the SWR level). The reading on the V.U. meter should be as near as possible to 1. If this is not the case, re-adjust your antenna to obtain a reading as close as possible to 1. (An SWR reading between 1 and 1.8 is acceptable).
 - It will be necessary to re-calibrate the SWR meter after each adjustment of the antenna.

WARNING: In order to avoid any losses and attenuations in cables used for connection between the radio and its accessories, PRESIDENT recommends to use a cable with a length inferior to 3m.

Your CB is now ready for use.

B) HOW TO USE YOUR CB

1) ON/OFF - VOLUME

- a) To turn the set on, turn the knob **VOL (1)** clockwise.
- b) To increase the sound level, turn the same knob further clockwise.

2) ASC (Automatic Squelch Control)/SQUELCH

Suppresses undesirable back-ground noises when there is no communication. Squelch does not effect neither sound nor transmission power, but allows a considerable improvement in listening comfort.

a) **ASC: Automatic Squelch Control** *Worldwide patent, a PRESIDENT exclusivity*

Turn the squelch knob **SQ (2)** counterclockwise to **ASC** position. «**ASC**» appears on the display. No repetitive manual adjustment and a permanent improvement in listening comfort when this function is active. It can be disconnected by turning the knob clockwise, in this case the manual squelch control becomes active again. «**ASC**» disappears.

b) **Manual squelch**



Turn the squelch knob clockwise to the exact point where all back-ground noise disappears. This adjustment should be done with precision as, if set to maximum, (i.e. fully clockwise) only the strongest signals will be received.

3) DISPLAY

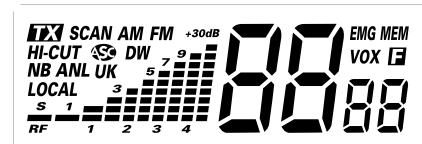
Multi-functions LCD display (backlight). It allows visualizing all functions:



- TX** Shows transmission
- SCAN** Scan function activated
- AM** AM mode selected
- FM** FM mode selected
- HI-CUT** HI-CUT filter activated
- ASC** Automatic Squelch Control activated
- DW** Dual Watch activated
- NB** NB filter activated
- ANL** ANL filter activated (only in AM mode)
- LOCAL** Automatic adjustment of RF GAIN activated
- UK** Shows the England configuration (see table on page 48)
- EMG** Priority channel (emergency) 19 or 9 activated

- MEM** Memory function (input data, recall or delete) activated
- VOX** VOX function activated
-  Function key activated (selection of the frequency bands)
-  Shows the channel number
-  Shows the selected configuration

4) CHANNEL SELECTOR: ▲ and ▼ keys on front panel and «UP» and «DN» on the microphone ~ SCAN

CHANNEL SELECTOR (short press)

These keys allow to change the channel (up/down). A beep sounds each time you change the channel if the **KEYBEEP** function is activated (see § **KEY BEEP** page 32)

SCAN (very long press)

Channel Scan

Press and hold down one of the ▲/▼ key on the front panel or **UP** or **DN** on the microphone (4) for ± 5 seconds, or until a beep sounds (see § **KEY BEEP** page 32), to activate the **SCAN** function. «SCAN» is displayed. The scanning stops as soon as there is a busy channel. The scanning starts automatically 3 seconds after the transmission stops and no key is pressed during 3 seconds. The scanning restarts also in upward direction with the ▲ key on the front panel or **UP** on the microphone, or in a downward direction with the ▼ key of the front panel or **DN** on the microphone.

Memory Scan

- a) Short press **MEM** (5) during the **channel** scanning. «MEM» is displayed. The transceiver scans the memories (**M1**, **M2**, **M3**) and channel **9** and **19**.
- b) Short press **MEM** (5) again during **memory scanning** to go back to **channel scan**. «SCAN» is displayed, «MEM» disappears.

Press **PTT** (11) switch or **EMG** (6) key to exit the **SCAN** function. «SCAN» disappears on the display.

5) F - FREQUENCY BAND SELECTION ~ MEM

F - FREQUENCY BAND SELECTION

See § page 32.

MEM

3 channels can be memorized with following parameters: AM (except for **EC** configuration) or FM; LOCAL; NB/ANL; HICUT (and CEPT/ENG in the **U** configuration)

To memorize:

- Long press on **MEM** (5), «MEM» blinks.
- Press during 1 s on **M1** (8), **M2** (7) or **M3** (6). «MEM» is displayed continuously. The channel has been memorized.

To recall a memory:

- Long press on **MEM** (5), «MEM» blinks.
- Short press on **M1** (8), **M2** (7) or **M3** (6).
- «MEM» is displayed continuously. The memorized channel is active.

To delete a memory:

- Turn off the transceiver.
- Keep key **M1**, **M2** or **M3** pressed and switch on the transceiver.
- The selected memory is deleted.

6) EMG ~ DW ~ M3

EMG (short press)

Channel **9** and **19** are automatically selected by pressing this key. A first press activates channel **9**. A second press activates channel **19**. «EMG» appears on the display when a priority channel is active. A new press returns to the previous channel and «EMG» disappears.

DW (long press)

A longer press (1s) allows to activate the **Dual Watch** function. This function allows to survey between channel 9 or 19 and the selected channel. A first long press activates the **DW** function between channel **9** and the busy channel. A new long press activates the function between channel **19** and the busy channel. «DW» is displayed. The number of the selected channel and channel 9 or 19 appear alternately on the display. The «EMG» icon is also displayed at the same time as channel 9 or 19. The selected channel can be modified during the dual watch. The function can also be disabled by pushing the **PTT** (11) switch, the **EMG** (6) key or running the **SCAN** function.

M3 (see § **MEM** on page 30)

7) ANL/NB ~ HI-CUT ~ M2

NB/ANL (short press)

ANL: Automatic Noise Limiter / **NB:** Noise Blanker. These filters allow to reduce the background noise and some receiving interferences. Each short press turns in a loop: **1.** ANL on / NB off • **2.** ANL off / NB on • **3.** ANL and NB on • **4.** ANL and NB off. When a filter is active its “**ANL**” or “**NB**” icon is displayed.

In **FM** mode, only NB on and NB off. **ANL** is not displayed.

HI-CUT (long press)

Hi-Cut: Suppression of high frequency interferences. To use according to the receiving conditions. A short pressure activates the **HI-CUT** filter and «**HI-CUT**» appears on the display. A new push disables the function and «**HI-CUT**» disappears.

M2 (see § **MEM** on page 30)

8) VOX ~ VOX SET ~ M1

VOX (short press)

The **VOX** function allows *transmitting* by speaking into the original microphone (or in the optional vox microphone) without pressing the **PIT** switch (11). The use of an optional vox microphone connected to the rear panel of the transceiver (**D**) *disables* the original microphone. Press the **VOX** key (8) in order to *activate* the **VOX** function. “**VOX**” appears on the display. Press again the **VOX** key (8) to *disable* the function. “**VOX**” disappears.

VOX SET (long press)

1. Long press the **VOX SET** key (8) to *enter* the **VOX SETTING**. “**VOX**” blinks, the current setting and its value appear on the display. Three parameters allow to adjust the **VOX**: Sensitivity **L** / Anti-vox level **R** / Vox delay time **t**.
- 2a. Use the **▲/▼** key on the front panel or the **UP/DN** key (4) on the microphone to *modify* the current parameter then, press the **VOX** key (8) to *select* the next parameter or...
- 2b. Press first the **VOX** key (8) to *select* another parameter and then use the **▲/▼** key on the front panel or the **UP/DN** key (4) on the microphone

to *modify* the current parameter.

3. When all adjustments are done, long press the **VOX SET** key (8) to *store* and *exit*. If the **KEY BEEP** function is activated, a long beep sounds to *confirm* the success of the operation (see § **KEY BEEP** page 31).
4. If no key is pressed for 10 seconds, the unit automatically *exits* the function **VOX SETTING** without *saving*.
 - **Sensitivity L** : allows the adjustment of the microphone (original one or optional vox) for an optimum transmission quality. Adjustable level from **1** (high level) to **9** (low level). Default value: **1**.
 - **Anti-Vox R**: allows disabling the transmission generated by the surrounding noise. The level is adjustable. **RF** (according the squelch level) and from **1** (without anti-vox) to **9** (low level). Default value: **RF**.
 - **Delay time t**: allows avoiding the sudden cut of the transmission by adding a delay at the end of speaking. The level is adjustable from **1** (short delay) to **9** (long delay). Default value: **5**.**VOX SETTING** doesn't activate the **VOX** function.

M1 (see § **MEM** on page 30)

9) AM/FM ~ LOCAL

AM/FM (short press)

This switch allows to select the modulation mode AM or FM. Your modulation mode must correspond with the one of the person you are speaking to.

AM/ Amplitude Modulation is for communications in areas where there are obstacles and over medium distances.

FM/ Frequency Modulation is for nearby communications in flat, open areas.

AM/FM 2nd function (only in **U** configuration)

Allows to alternate the frequency bands **CEPT** and **ENG** in the **U** configuration. When the **ENG** frequency band is selected, «**UK**» is displayed.

LOCAL (long press)

This feature allows a better listening through close contact. When your partner is close, press this button to avoid distortion.«**LOCAL**» is displayed.

10) 6-PIN MICROPHONE PLUG

This plug is situated on the front panel, thereby making it easier to set the equipment into the dashboard. See the cabling diagram on page 51.

11) PTT (push to talk)

Press this knob to transmit a message and release to listen to an incoming communication.

TOT (Time Out Timer)

If the **PTT** key (11) is pressed for more than 5 minutes, CHANNEL and **EX** start blinking, the transmission ends.

A) DC-POWER TERMINAL (13.2 V / 24 V)

B) ANTENNA CONNECTOR (SO-239)

C) EXTERNAL SPEAKER JACK (8 Ω, Ø 3.5 mm)

D) OPTIONAL MICROPHONE VOX JACK (8 Ω, Ø 2.5 mm)

C) FUNCTIONS TURNING ON THE UNIT

4 additional functions are available when the station is switched on. **ROGER BEEP**, **KEY BEEP**, **COLOR** of the display and the **SELECTION OF THE FREQUENCY BAND**. The procedure is always the same: turn off your radio if it is on; hold down the indicated key while turning on your radio again.

1) ROGER BEEP (▲ or UP)

The Roger Beep *sounds* when the **PTT** switch (11) on the microphone is released in order to let your correspondent speak. Historically as transceiver is a "simplex" communication mode, it is not possible to speak and to listen at the same time (as it is the case with a telephone). Once someone had finished talking, he said "Roger" in order to prevent his correspondent that it was his turn to talk. The word "Roger" has been replaced by a significant beep. There comes "Roger beep" from.

1. Turn on the unit while pressing the front panel key ▲ or the microphone **UP** key (4). **rP** and the current status of the function, **ON** or **OFF**, appear

on the display.

2. Repeat step 1 until the display shows the desired state.

2) KEY BEEP (▼ or DN)

A beep sounds when you press a key, change the channel, etc.

1. Turn on the unit while pressing the front panel key ▼ or the microphone **DN** key (4). **bP** and the current status of the function, **ON** or **OFF**, appear on the display.
2. Repeat step 1 until the display shows the desired state.

3) COLOR (AM/FM)

Allows you to change the display color of the LCD screen.

1. Turn on the unit while pressing the **AM/FM** key (9). The symbol (**OR**, **GR** or **BL**) corresponding to the current color flashes on the display.
2. Use the ▲/▼ keys on the front panel or **UP** and **DN** on the microphone to select the desired color.

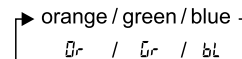

3. Long press the **AM/FM** key (9) to validate the selected color.

4) F - FREQUENCY BAND SELECTION

(Configuration: EU ; PL ; d ; EC ; U ; In)

The frequency bands must be chosen according to the country where you are going to operate. Do not use another configuration. Some countries require user's licence.

See the table on page 53.

How to proceed:

- Switch off the transceiver
- Turn on the power while pressing the **F** (5) key. «**F**» and the letter corresponding to the configuration are blinking.
- In order to change the configuration, use the ▲/▼ keys on the front panel or **UP** and **DN** on the microphone.
- When the configuration is selected, press on the **F** (5) key during 1 s. «**F**» and the letter corresponding to the configuration are continuously displayed. At this stage, confirm the selection by switching off then switching on again the transceiver.

See tables on page 48 ~ 52.

D) TECHNICAL CHARACTERISTICS

1) GENERAL

- Channels : 40
- Modulation modes : AM/FM
- Frequency ranges : from 26.965 MHz to 27.405 MHz
- Antenna impedance : 50 ohms
- Power supply : 13.2 V / 24 V
- Dimensions (in mm) : 170 (W) x 150 (D) x 52 (H)
- Weight : 1 kg
- Accessories supplied : microphone UP/DOWN with support, mounting cradle, screws and fused power cord.

2) TRANSMISSION

- Frequency allowance : +/- 300 Hz
- Carrier power : 4 W AM / 4 W FM
- Transmission interference : inferior to 4 nW (- 54 dBm)
- Audio response : 300 Hz to 3 KHz in AM/FM
- Emitted power in the adjacent channel : inferior to 20 μ W
- Microphone sensitivity : 3.0 mV
- Drain : 2 A (with modulation)
- Modulated signal distortion : 1.8 %

3) RECEPTION

- Maxi. sensitivity at 20 dB sinad : 0.5 μ V - 113 dBm (AM/FM)
- Frequency response : 300 Hz to 3 kHz in AM/FM
- Adjacent channel selectivity : 60 dB
- Maximum audio power : 3 W
- Squelch sensitivity : minimum 0.2 μ V - 120 dBm
maximum 1 mV - 47 dBm
- Frequency image rejection rate : 60 dB
- Intermediate frequency rejection rate : 70 dB
- Drain : 400 mA nominal / 1000 mA maximum

E) TROUBLE SHOOTING

1) YOUR CB RADIO WILL NOT TRANSMIT OR YOUR TRANSMISSION IS OF POOR QUALITY

- Check that the antenna is correctly connected and that the SWR is properly adjusted.
- Check that the microphone is properly plugged in.
- Check that the programmed configuration is the correct one (see p. 52).

2) YOUR CB RADIO WILL NOT RECEIVE OR RECEPTION IS POOR

- Check that the **Local** function is not activated
- Check that the squelch level is properly adjusted.
- Check that the programmed configuration is the correct one (see p. 52).
- Check that the volume is set to a comfortable listening level.
- Check that the microphone is properly plugged in.
- Check that the antenna is correctly connected and that the SWR is properly adjusted.
- Check that you are using the same modulation mode as your correspondent.

3) YOUR CB WILL NOT LIGHT UP

- Check the power supply.
- Check the connection wiring.
- Check the fuse.

F) HOW TO TRANSMIT OR RECEIVE A MESSAGE

Now that you have read the manual, make sure that your CB Radio is ready for use (i.e. check that your antenna is connected).

Choose your channel (19, 27).

Choose your mode (AM/FM) which must be the same as that of your correspondent.

Press the «push-to-talk» switch and announce your message «Attention stations, transmission testing» which will allow you to check the clearness and the power of your signal. Release the switch and wait for a reply.

You should receive a reply like, «Strong and clear».
 If you use a calling channel (19, 27) and you have established communication with someone, it is common practice to choose another available channel so as not to block the calling channel.

G) GLOSSARY

Below you will find some of the most frequently used CB radio expressions. Remember this is meant for fun and that you are by no means obliged to use them. In an emergency, you should be as clear as possible.

INTERNATIONAL PHONETIC ALPHABET

A Alpha	H Hotel	O Oscar	V Victor
B Bravo	I India	P Papa	W Whiskey
C Charlie	J Juliett	Q Quebec	X X-ray
D Delta	K Kilo	R Romeo	Y Yankee
E Echo	L Lima	S Sierra	Z Zulu
F Foxtrott	M Mike	T Tango	
G Golf	N November	U Uniform	

TECHNICAL VOCABULARY

AM	: Amplitude Modulation
CB	: Citizen's Band
CH	: Channel
CW	: Continuous Wave
DX	: Long Distance Liaison
DW	: Dual Watch
FM	: Frequency Modulation
GMT	: Greenwich Meantime
HF	: High Frequency
LF	: Low Frequency
LSB	: Lower Side Band
RX	: Receiver
SSB	: Single Side Band
SWR	: Standing Wave Ratio
SWL	: Short Wave Listening
SW	: Short Wave
TX	: CB Transceiver
UHF	: Ultra High Frequency

USB	: Upper Side Band
VHF	: Very High Frequency

CB LANGUAGE

Advertising	: Flashing lights of police car
Back off	: Slow down
Basement	: Channel 1
Base station	: A CB set in fixed location
Bear	: Policeman
Bear bite	: Speeding fine
Bear cage	: Police station
Big slab	: Motorway
Big 10-4	: Absolutely
Bleeding	: Signal from an adjacent channel interfering with the transmission
Blocking the channel	: Pressing the PTT switch without talking
Blue boys	: Police
Break	: Used to ask permission to join a conversation
Breaker	: A CBer wishing to join a channel
Clean and green	: Clear of police
Cleaner channel	: Channel with less interference
Coming in loud and proud	: Good reception
Doughnut	: Tyre
Down and gone	: Turning CB off
Down one	: Go to a lower channel
Do you copy?	: Understand?
DX	: Long distance
Eighty eights	: Love and kisses
Eye ball	: CBers meeting together
Good buddy	: Fellow CBer
Hammer	: Accelerator
Handle	: CBer's nickname
Harvey wall banger	: Dangerous driver
How am I hitting you?	: How are you receiving me?
Keying the mike	: Pressing the PTT switch without talking
Kojac with a kodak	: Police radar
Land line	: Telephone
Lunch box	: CB set
Man with a gun	: Police radar
Mayday	: SOS
Meat wagon	: Ambulance
Midnight shopper	: Thief

Modulation	: Conversation
Negative copy	: No reply
Over your shoulder	: Right behind you
Part your hair	: Behave yourself - police ahead
Pull your hammer back	: Slow down
Rat race	: Congested traffic
Rubberbander	: New CBer
Sail boat fuel	: Wind
Smokey dozing	: Parked police car
Smokey with a camera	: Police radar
Spaghetti bowl	: Interchange
Stinger	: Antenna
Turkey	: Dumb CBer
Up one	: Go up one channel
Wall to wall	: All over/everywhere
What am I putting to you?	: Please give me an S-meter reading

SIMPLIFIED EU DECLARATION OF CONFORMITY

Hereby, Groupe President Electronics, declares that the radio equipment :

*Brand: **PRESIDENT***

*Type: **TXPR667***

*Commercial Name: **JOHNSON II VOX 12/24 V***

is in compliance with Directive 2014/53/EU.

The full text of the EU declaration of conformity is available at the following internet address:

<https://president-electronics.com/DC/TXPR667>.

GENERAL WARRANTY CONDITIONS

This device is guaranteed **2 years** parts and labour in its country of purchase against any manufacturing defects validated by our technical department. *The After-sales Service of PRESIDENT reserves the right not to apply the warranty if a breakdown is caused by an antenna other than those distributed by PRESIDENT, and if said antenna is at the origin of the breakdown. An extension of **3 years** warranty is proposed systematically for the purchase and use of a PRESIDENT antenna, bringing the total duration of the warranty to **5 years**. In order to be valid, the warranty certificate must be returned within a period of 30 days after the purchase date to the After-sales Service of the company Groupe President Electronics, or any foreign subsidiary.

It is recommended to carefully read the following conditions and to respect them under penalty of losing their benefit.

- To be valid the warranty certificate must be returned to us at the latest 1 month after the purchase.
- Please duly complete the warranty certificate on the right hand side of the page, detach it (portion to be removed marked by dotted line) and send it back.
- Any repair under warranty will be free and the return delivery costs will be borne by our company.
- A purchase proof must be necessarily included with the device to be repaired.
- The dates listed on the warranty certificate and proof of purchase must match.
- Do not proceed with the installation of the device without reading the user manual.
- No spare part will be sent nor exchanged by our services under warranty.

The warranty is only valid in the country of purchase.

Exclusions (are not covered):

- Damages caused by accident, shock or inadequate packaging.
- Power transistors, microphones, lights, fuses and the non respect of the installation and use of specifications (including but not limited to antenna used with too high power, final output power transistors (SWR), inversion of polarities, bad connections, overvoltage,...)
- The warranty cannot be extended due to the non-availability of the device while it is being serviced at our technical services location, nor by a change of one or more components or spare parts.
- Transceivers which have been modified. The warranty application is excluded in case of modification or poor maintenance done by a third party not approved by our company.

If you note malfunctions:

- Check the power supply of your device and the quality of the fuse.
- Check that the antenna, the microphone.... are correctly connected.
- Check that the squelch level is properly adjusted; the programmed configuration is the correct one...
- In case the device is not under warranty, the repair and return of the device will be charged.
- All related documents must be preserved even after the end of the warranty period and if you resell your device, given to the new owner for the After-sales follow-up.

- In case of real malfunction, please contact your dealer first; they will decide action to be taken.
- In case of an intervention not covered by the warranty, an estimate will be established before any repair.

Thank you for your trust in the PRESIDENT quality and experience. We recommend that you read this manual carefully so that you are completely satisfied with your purchase. Do not forget to return the detachable warranty certificate on the right hand side of this page; it is very important for the identification of your device during a possible rendering of our services.



Technical Manager
and
Quality Manager



Date of the purchase:

Type: CB Radio JOHNSON II VOX 12/24 V

Serial Number:.....



NOT COVERED BY THE WARRANTY WITHOUT THE DEALER STAMP



UWAGA !

Przed rozpoczęciem używania należy uważać, aby nigdy nie prowadzić transmisji bez uprzedniego podłączenia anteny (połączenie „B” umieszczone na tylnym panelu urządzenia) lub bez ustawiania SWR (Standing Wave Ratio)! Nieprzestrzeganie tych zaleceń może spowodować zniszczenie wzmacniacza mocy, który nie jest objęty gwarancją.

WIELOSTANDARDOWY RADIOTELEFON CB

Patrz funkcja „F” na stronie 43 i Tabela konfiguracji na stronie 52.

Gwarancja na sprzęt jest ważna wyłącznie w kraju zakupu.

Witamy w świecie nowej generacji radiotelefonów CB. Nowa seria PRESIDENT zapewni dostęp do najwyższej jakości sprzętu CB. Dzięki zastosowaniu najnowszej technologii, która gwarantuje niespotykaną jakość, Twój PRESIDENT JOHNSON II VOX 12/24 V stanowi nowy krok w osobistej komunikacji i jest najpewniejszym wyborem dla najbardziej wymagających profesjonalnych użytkowników radia CB. Aby w pełni wykorzystać wszystkie jego możliwości, zalecamy uważne przeczytanie niniejszej instrukcji przed instalacją i użytkowaniem PRESIDENT JOHNSON II VOX 12/24 V.

A) INSTALACJA

1) GDZIE I JAK ZAMONTOWAĆ RADIOTELEFON CB

- Z prostego i praktycznego punktu widzenia należy wybrać miejsce ergonomiczne, najbardziej odpowiednie do montażu.
- Radiotelefon nie powinien przeszkadzać kierowcy ani pasażerom.
- Należy pamiętać, aby zapewnić odpowiednie ułożenie i zabezpieczenie różnych przewodów (np. zasilanie, antena, okablowanie akcesoriów), aby w żaden sposób nie przeszkadzały one w prowadzeniu pojazdu.
- Aby zainstalować sprzęt, należy użyć dostarczonej w zestawie obejm (1) i wkrętów samogwintujących (2) (średnica wiercenia 3,2 mm). Podczas wiercenia deski rozdzielczej należy uważać, aby nie uszkodzić instalacji elektrycznej pojazdu.
- Wybrać miejsce, w którym zostanie umieszczony uchwyt mikrofonu. Należy pamiętać, że przewód mikrofonu nie może utrudniać kierowcy prowadzenia pojazdu.

Schemat montażu

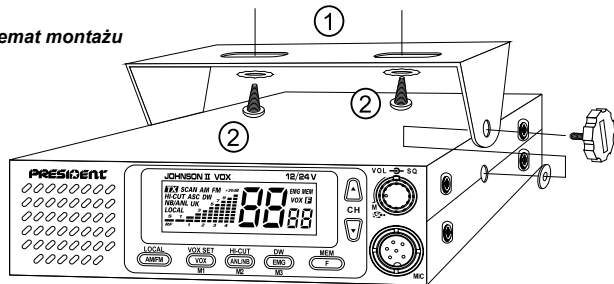

2) INSTALACJA ANTENY

a) Wybór anteny

- W przypadku radia – im dłuższa antena, tym lepszy zasięg. Sprzedawca będzie pomocny w wyborze odpowiedniej anteny.

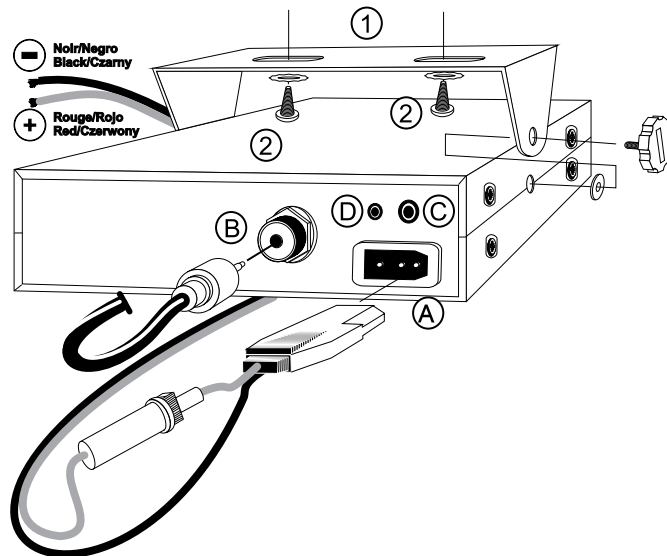

b) Antena przenośna (magnetyczna)

- Należy zamocować ją na pojeździe, na maksymalnie dużej powierzchni metalowej (płaszczyna uziemienia), z dala od przedniej szyby.
- Jeśli jest już zainstalowana antena radiowa, antena radiotelefonu CB powinna być wyższa.
- Istnieją dwa rodzaje anten: wstępnie strojone, które powinny być stosowane na dobrej płaszczyźnie podłoża (np. dach samochodu lub pokrywa bagażnika), i montażowe (do strojenia), które zapewniają znacznie większy zasięg i mogą być użyte na mniejszych płaszczyznach uziemienia (zob. § 5. **Regulacja SWR**).
- W przypadku anteny, która musi być zamocowana za pomocą wiercenia, niezbędny jest dobry kontakt między anteną a płaszczyzną uziemienia (masą). W tym celu należy delikatnie oczyścić z lakieru powierzchnię, na której ma być umieszczona śruba i gwieździsta podkładka dociągająca.
- Należy uważać, aby kabel koncentryczny nie został zgnieciony lub spłaszczony (ponieważ grozi to przzerwaniem i / lub zwarcieniem).
- Podłączyć antenę (B).

c) Antena stała

- Antena stała powinna być zainstalowana w jak najbardziej otwartej (nieosłoniętej) przestrzeni. Jeśli jest przymocowana do masztu, prawdopodobnie konieczne będzie pozostawienie jej w miejscu zamocowania, przy spełnieniu obowiązujących wymogów prawnych (należy zasięgać porady profesjonalnej). Wszystkie anteny i akcesoria PREESIDENT są zaprojektowane tak, aby zapewnić maksymalną wydajność dla każdego radiotelefonu pozostającego w zasięgu.

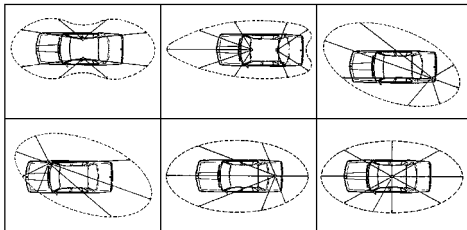

Charakterystyka promieniowania anteny

3) POŁĄCZENIE ZASILANIA

PRESIDENT JOHNSON II VOX 12/24 V jest zabezpieczony przed pomyłkowym odwróceniem polaryzacji zasilania. Przed włączeniem należy jednak sprawdzić wszystkie połączenia. Urządzenie musi być zasilane napięciem stałym 12 lub 24 V (A). Większość współczesnych samochodów i ciężarówek ma podłączony minus do masy. Można to sprawdzić upewniając się, że biegun ujemny akumulatora jest podłączony do bloku silnika lub do nadwozia/karoserii. W razie wątpliwości należy skonsultować się ze sprzedawcą.

- Sprawdzić, czy akumulator ma napięcie 12V czy 24V.
- Znaleźć dodatnie i ujemne zaciski baterii (+/plus jest czerwony, a -/minus jest czarny). Jeśli konieczne jest wydłużenie przewodu zasilającego, należy użyć tego samego lub kabla o lepszych parametrach.
- Konieczne jest podłączenie radia amatorskiego do stałego (+) i (-). Zaleca się podłączenie kabla zasilającego bezpośrednio do akumulatora, ponieważ podłączenie kabla nadajnika do okablowania radia samochodowego lub innych części obwodu elektrycznego może w niektórych przypadkach zwiększyć prawdopodobieństwo zakłóceń.
- Podłączyć czerwony przewód (+) do bieguna dodatniego akumulatora, a czarny (-) przewód do ujemnego zacisku akumulatora.
- Podłączyć kabel zasilający do radia CB.

OSTRZEŻENIE: Nigdy nie zastępuj oryginalnego bezpiecznika inną wartością.

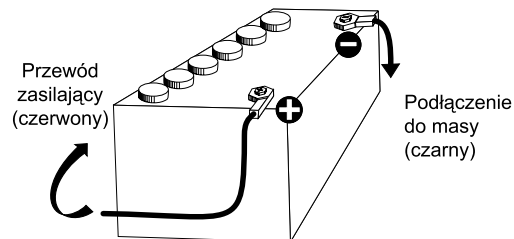

4) PODSTAWOWE OPERACJE, KTÓRE NALEŻY WYKONAĆ PRZED PIERWSZYM UŻYCIEM ZESTAWU (bez nadawania i bez używania przełącznika „naciśnij i mów” na mikrofonie)

- Podłącz mikrofon.
- Sprawdź połączenia antenowe.
- Włącz zestaw, obracając pokrętko głośności **VOL (1)** zgodnie z ruchem wskazówek zegara.
- Obróć pokrętko blokady szumów **SQ (2)** do minimum (pozycja **M**).
- Dostosuj głośność do komfortowego poziomu.
- Przejdź do kanału 20 za pomocą **UP / DN (4)**.

5) REGULACJA SWR (STANDING WAVE RATIO - WSPÓŁCZYNNIK FALI STOJĄCEJ)

Uwaga: Czynność tę należy wykonać przy pierwszym użyciu radia, a także przy każdej zmianie pozycji anteny. Korekta ta musi być przeprowadzona w obszarze wolnym od przeszkód.

* Regulacja za pomocą zewnętrznego miernika SWR (np. SWR-1)

- Aby podłączyć miernik SWR:
 - Podłącz miernik SWR pomiędzy radiem CB a anteną, jak najbliżej CB (użyj maksymalnie 40 cm kabla, np. President CA 2C).
- Aby wyregulować miernik SWR:
 - Ustaw radiotelefon CB na kanał 20.
 - Ustaw przełącznik miernika SWR w pozycji **FWD**.
 - Naciśnij przycisk «Naciśnij i mów» na mikrofonie, aby nadawać.
 - Przesuń wskazówkę do pozycji ▼ za pomocą potencjometru kalibracyjnego.
 - Ustaw przełącznik w pozycji **REF** (odczyt poziomu SWR). Odczyt na mierniku powinien być jak najbardziej zbliżony do 1. Jeśli tak nie jest, należy poszukać umiejscowienia anteny w takim położeniu, aby wartość odczytu była jak najbardziej

zbliżona do 1 (dopuszczalny jest odczyt SWR między 1 a 1,8).

Po każdej korekcie pozycji anteny konieczna będzie ponowna kalibracja miernika SWR.

UWAGA: Aby uniknąć jakichkolwiek strat i tłumienia w kablach używanych do łączenia radia z akcesoriami. Firma PRESIDENT zaleca użycie we wnętrzu kabla o długości do 3 m.

Twój radiotelefon CB jest teraz gotowy do użycia.

B) JAK KORZYSTAĆ Z CB RADIA

1) Przełącznik WŁ./WYŁ - GŁOŚNOŚĆ (ON / OFF - VOLUME)

- Aby włączyć zestaw, obróć pokrętkę VOL (1) zgodnie z ruchem wskazówek zegara.
- Aby zwiększyć poziom głośności, obróć to samo pokrętkę dalej w prawo.

2) Automatyczna blokada szumów – ASC (Automatic Squelch Control) / SQUELCH

Dzięki tej funkcji tłumione są niepożądane odgłosy tła, gdy nie ma komunikacji. Blokada szumów nie wpływa ani na moc dźwięku, ani na transmisję, ale umożliwia znaczną poprawę komfortu odsłuchu.

a) ASC: automatyczna kontrola blokady szumów

Rozwiązanie chronione jest patentem na całym świecie. Wyłączność posiada firma PRESIDENT.

Obróć pokrętkę blokady szumów SQ (2) przeciwnie do ruchu wskazówek zegara do pozycji ASC. Na wyświetlaczu pojawi się „ASC”. Nie ma możliwości ręcznych ustawień oraz stałej poprawy czułości i komfortu słuchania, gdy ta funkcja jest aktywna. Funkcja ta może zostać wyłączona poprzez obrócenie przełącznika w kierunku zgodnym z ruchem wskazówek zegara. W tym przypadku ręczne sterowanie blokadą szumów ponownie staje się aktywne, a „ASC” znika.

b) Ręczna regulacja blokady szumów

Przekręć pokrętkę blokady szumów zgodnie z ruchem wskazówek zegara do momentu, w którym znikną wszystkie szумы tła. Ta regulacja powinna być wykonana precyzyjnie, jeśli bowiem przełącznik ustawiony jest na maksimum (tj. całkowicie zgodnie z ruchem wskazówek zegara), będą odbierane tylko najsilniejsze sygnały.

3) WYŚWIETLACZ

Wielofunkcyjny wyświetlacz LCD (podświetlenie). Pozwala na wizualizację wszystkich funkcji:

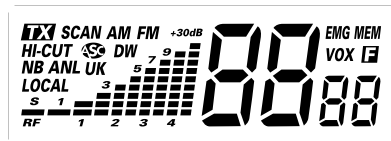

TX Pokazuje transmisję

SCAN Funkcja skanowania aktywowana

AM Wybrano tryb AM

FM Wybrano tryb FM

HI-CUT Włączono filtr redukcji wysokich częstotliwości

ASC Aktywna automatyczna kontrola blokady szumów ASC

DW Aktywny naprzemienny nasłuch dwóch kanałów (Dual Watch)

NB/ANL Włączony filtr NB (wspomaga pracę takich układów jak squelch i jest szczególnie doceniany w przypadku używania krótszej anteny, gdyż poprawia komfort użytkownika)

Aktywny filtr ANL (tylko w trybie AM). Zadaniem ANL jest zmniejszenie zakłóceń pochodzących od różnych urządzeń elektrycznych w samochodzie (np. cewki zapłonowej, wycieraczek itp.)

LOCAL Aktywna automatyczna regulacja RF GAIN (regulacja czułości radia; służy do tego, by uniknąć efektu tzw. przesterowania, czyli różnych zniekształceń odbieranego sygnału)

UK Pokazuje konfigurację angielską (patrz tabela na stronie 48)

EMG Aktywny kanał priorytetowy EMG (alarmowy) 19 lub 9

MEM Aktywna funkcja pamięci (dane wejściowe, przywołanie lub usunięcie)

VOX Funkcja VOX aktywowana

□ Aktywowany przycisk funkcyjny (wybór pasma częstotliwości)

00 Wskazuje numer wybranego kanału

00 Pokazuje wybraną konfigurację

4) WYBÓR KANAŁU: PRZYCISKI ▲ I ▼ NA PANELU PRZEDNIM I «UP» I «DN» NA MIKROFONIE ~ SCAN

WYBÓR KANAŁU (krótkie naciśnięcie)

Przyciski te pozwalają zmienić kanał (w górę / w dół). Przy każdej zmianie kanału

rozlega się sygnał dźwiękowy, jeśli funkcja **KEY BEEP** jest aktywna (patrz § **KEY BEEP** na stronie 43).

SKANOWANIE (bardzo długie naciśnięcie)

Skanowanie kanałów

Naciśnij i przytrzymaj jeden z przycisków ▲ i ▼ na panelu przednim albo przycisk **UP** lub **DN** na mikrofonie (4) przez ± 5 sekund lub do momentu usłyszenia sygnału dźwiękowego (patrz § **KEY BEEP** na stronie 43), aby włączyć funkcję **SCAN**. Wyświetlany jest komunikat **«SCAN»**. Skanowanie zostaje automatycznie zatrzymane, gdy tylko kanał jest zajęty. Skanowanie rozpoczyna się automatycznie po 3 sekundach od zatrzymania transmisji i jeśli w ciągu 3 sekund nie zostanie naciśnięty żaden przycisk. Skanowanie uruchamia się ponownie również w górę skali za pomocą przycisku ▲ na panelu przednim, bądź przycisku **UP** na mikrofonie lub w dół skali za pomocą przycisku ▼ na panelu przednim, bądź przycisku **DN** na mikrofonie.

Skanowanie pamięci

- a) Naciśnij krótko **MEM (5)** podczas skanowania kanałów. Wyświetlane jest **«MEM»**. Urządzenie skanuje pamięć wewnętrzną **M1 (8)**, **M2 (7)**, **M3(6)** oraz kanały **9 i 19**.
- b) Ponownie naciśnij krótko **MEM (5)** podczas skanowania pamięci, aby powrócić do skanowania kanałów. Wyświetlony zostaje komunikat **„SCAN”**, **„MEM”** znika z wyświetlacza.

Naciśnij przycisk **PTT (11)** lub przycisk **EMG (6)**, aby wyjść z funkcji **SCAN**. **„SCAN”** znika z wyświetlacza.

5) F - WYBÓR ZAKRESU CZĘSTOTLIWOŚCI ~ MEM - PAMIĘĆ

F - WYBÓR ZAKRESU CZĘSTOTLIWOŚCI

Patrz § strona 43.

MEM - PAMIĘĆ (długie naciśnięcie)

Można zapamiętać 3 kanały z następującymi parametrami: AM (z wyjątkiem konfiguracji dla państw UE) lub FM; LOKALNY; NB / ANL; HICUT (oraz CEPT* / ENG w konfiguracji U)

* CEPT – Europejska Konferencja Administracji Poczty i Telekomunikacji

Zapamiętywanie kanału

- Naciśnąc i przytrzymać przycisk **MEM (5)**, miga komunikat **«MEM»**.
- Naciśnąc i przytrzymać przez 1 s **M1 (8)**, **M2 (7)** lub **M3(6)**. Komunikat **„MEM”** wyświetlany jest w sposób ciągły. Kanał został zapamiętany.

Przywoływanie kanału w pamięci

- Naciśnąc i przytrzymać przycisk **MEM (5)**, miga komunikat **„MEM”**.
- Krótko naciśnąc **M1 (8)**, **M2 (7)** lub **M3(6)**.
- Komunikat **„MEM”** jest wyświetlany w sposób ciągły. Zapamiętany kanał jest aktywny.

Usuwanie kanału z pamięci

- Wyłączyć radiotelefon.
- Trzymając wciśnięty przycisk **M1 (8)**, **M2 (7)** lub **M3(6)**, włączyć radiotelefon.
- Zapis w wybranej pamięci zostanie usunięty.

6) EMG ~ DW ~ M3

EMG - kanały ratunkowe (krótkie naciśnięcie)

Kanały **9 i 19** są wybierane automatycznie po naciśnięciu tego przycisku. Pierwsze naciśnięcie aktywuje kanał **9**. Drugie naciśnięcie aktywuje kanał **19**. Komunikat **„EMG”** pojawia się na wyświetlaczu, gdy aktywny jest kanał priorytetowy. Nowe naciśnięcie pozwala na powrót do poprzedniego kanału i komunikat **„EMG”** znika.

DW – naprzemienny nasłuch dwóch kanałów (długie naciśnięcie)

Dłuższe naciśnięcie (przez 1 s) pozwala włączyć funkcję **DUAL WATCH**. Funkcja ta pozwala na przełączanie się pomiędzy kanałem **9** lub **19** a wybranym kanałem. Pierwsze długie naciśnięcie aktywuje funkcję **DW** (nasłuchu naprzemiennego) pomiędzy kanałem **9** a kanałem zajęтым. Następne długie naciśnięcie aktywuje funkcję nasłuchu pomiędzy kanałem **19** a kanałem zajęтым. Wyświetlane jest **„DW”**. Numer wybranego kanału i kanału **9** lub **19** pojawiają się na przemian na wyświetlaczu. Ikona **„EMG”** jest również wyświetlana w tym samym czasie, co kanał **9** lub **19**. Wybrany kanał można być zmieniony podczas naprzemiennego nasłuchu. Funkcję tę można również wyłączyć, naciskając przełącznik **PTT (11)**, przełącznik **EMG (6)** lub uruchomić funkcję **SCAN**.

M3 (zobacz § **MEM** na stronie 41)

7) ANL / NB ~ HI-CUT ~ M2

ANL / NB (krótkie naciśnięcie)

ANL: Automatic Noise Limiter / **NB**: Noise Blanker. Filtry te pozwalają zredukować szum tła i niektóre zakłócenia odbioru. Każde krótkie naciśnięcie przełącza się w pętlę: 1. ANL włączony / NB wyłączony • 2. ANL wyłączony / NB włączony • 3. ANL i NB włączony • 4. ANL i NB wyłączony. Gdy filtr jest aktywny, wyświetlana jest jego ikona **„ANL”** lub **„NB”**.

W trybie **FM** aktywny jest tylko filtr **NB**.

HI-CUT (długie naciśnięcie)

Hi-Cut: Tłumienie zakłóceń o wysokiej częstotliwości. Używać zgodnie z warunkami odbioru. Krótkie naciśnięcie aktywuje filtr **HI-CUT**, a na wyświetlaczu pojawia się komunikat **„HI-CUT”**. Nowe naciśnięcie wyłącza funkcję, a komunikat **„HI-CUT”** znika.

8) VOX ~ VOX SET ~ M1

VOX (krótkie naciśnięcie)

Funkcja **VOX** umożliwia transmisję poprzez mówienie do oryginalnego mikrofonu (lub opcjonalnego mikrofonu vox) bez naciśnięcia przełącznika **PTT (11)**. Zastosowanie opcjonalnego mikrofonu vox, podłączonego do tylnego panelu radiotelefonu (**D**), wyłącza oryginalny mikrofon.

Naciśnij przycisk **VOX (8)**, aby aktywować funkcję **VOX**. Na wyświetlaczu pojawi się komunikat „**VOX**”. Naciśnij ponownie przycisk **VOX (8)**, aby wyłączyć funkcję. Komunikat „**VOX**” znika.

VOX SET - USTAWIENIA VOX (długie naciśnięcie)

1. Naciśnij i przytrzymaj przycisk **VOX SET (8)**, aby przejść do **USTAWIENIA VOX**. Komunikat „**VOX**” miga, aktualne ustawienie i jego wartość pojawiają się na wyświetlaczu. Trzy parametry pozwalają dostosować funkcję **VOX**: Czulość **L** / Poziom anty-Vox **R** / Czas opóźnienia **L**.
 - 2a. Użyj przycisków **▲** i **▼** na panelu przednim lub przycisków **UP / DN (4)** na mikrofonie, aby zmodyfikować bieżący parametr, a następnie naciśnij przycisk **VOX (8)**, aby wybrać następny parametr lub
 - 2b. Naciśnij najpierw przycisk **VOX (8)**, aby wybrać inny parametr, a następnie użyj przycisków **▲** i **▼** na panelu przednim lub przycisków **UP / DN (4)** na mikrofonie, aby zmodyfikować bieżący parametr.
 3. Po zakończeniu wszystkich regulacji, naciśnij i przytrzymaj przycisk **VOX SET (8)**, aby zapisać ustawienia i wyjść. Jeśli funkcja **KEY BEEP** jest włączona, rozlega się długi dźwięk potwierdzający powodzenie operacji (patrz § **KEY BEEP** na stronie 43).
 4. Jeśli przez 10 sekund nie zostanie naciśnięty żaden przycisk, urządzenie automatycznie wyjdzie z funkcji **USTAWIENIA VOX** bez zapisywania.
- **Czulość L** : umożliwia regulację mikrofonu (oryginalny lub opcjonalny Vox) w celu uzyskania optymalnej jakości transmisji. Regulowany poziom od **1** (poziom wysoki) do **9** (poziom niski). Wartość domyślna: **1**.
 - **Anti-Vox R**: umożliwia wyłączenie transmisji generowanej przez hałas otoczenia. Poziom można regulować. **RF** (zgodnie z poziomem blokady szumów) i od **1** (bez anty-vox) do **9** (niski poziom). Wartość domyślna: **RF**.
 - **Czas opóźnienia L** : pozwala uniknąć nagłego odcięcia transmisji o dodanie opóźnienia na koniec mówienia. Poziom można regulować od **1** (krótkie opóźnienie) do **9** (duże opóźnienie). Wartość domyślna: **5**.

Funkcja **USTAWIENIA VOX** nie aktywuje funkcji **VOX**.

9) AM / FM ~ LOKALNIE - LOCAL

AM / FM (krótkie naciśnięcie)

Ten przełącznik pozwala wybrać tryb modulacji **AM** lub **FM**.

Twój tryb modulacji musi być zgodny z trybem modulacji rozmówcy.

AM / Modulacja Amplitudy służy do komunikacji w obszarach, w których występują przeszkody oraz na średnich odległościach.

FM / Modulacja częstotliwości służy do komunikacji bliższej, na płaskich, otwartych obszarach.

2. funkcja AM / FM (tylko w konfiguracji U)

Pozwala na zmianę pasm częstotliwości **CEPT** i **ENG** w konfiguracji U.

Po wybraniu pasma częstotliwości **ENG** wyświetla się „**UK**”.

LOKALNIE - LOCAL (długie naciśnięcie)

Ta funkcja umożliwia lepsze odbiór w bliskim kontakcie. Gdy rozmówca znajduje się blisko, naciśnij ten przycisk, aby uniknąć zniekształceń. Zostanie wyświetlony komunikat „**LOCAL**”.

10) GNIAZDO MIKROFONOWE 6-PINOWE

Gniazdo to znajduje się na panelu przednim, co ułatwia ustawienie urządzenia w desce rozdzielczej (zobacz schemat okablowania na stronie 51).

11) PTT (przycisk: naciśnij i mów)

Naciśnij ten przycisk, aby wysłać wiadomość i zwolnij, aby nasłuchiwać połączenia przychodzącego.

Funkcja TOT (Time Out Timer)

Chroni przed przegrzaniem końcówki mocy

Jeśli przycisk **PTT (11)** pozostaje naciśnięty przez ponad 5 minut, komunikat **CHANNEL** i ikona **TX** zaczynają migać, a transmisja zostanie zakończona.

A) PRZYŁĄCZE PRĄDU STAŁEGO (13,2 V / 24 V)

B) ZŁĄCZE ANTENY (SO-239)

C) ZEWNĘTRZNE GNIAZDO GŁOŚNIKA (8 Ω, Ø 3,5 mm)

D) OPCJONALNE GNIAZDO MIKROFONU (Ø 2,5 mm)

C) FUNKCJE WŁĄCZAJĄCE SIĘ NA URZĄDZENIU

Dostępne są 4 dodatkowe funkcje po włączeniu urządzenia.

ROGER BEEP (sygnalizator końca nadawania), **KEY BEEP** (kluczowy sygnał dźwiękowy), **COLOR** (kolor wyświetlacza) i **SELECTION OF THE FREQUENCY BAND** (wybór zakresu częstotliwości). Procedura jest zawsze taka sama: wyłącz radiotelefon, jeśli jest włączone; przytrzymaj wskazany przycisk podczas ponownego włączania radia.

1) ROGER BEEP (▲ lub UP)

Sygnał Roger Beep rozlega się po zwolnieniu przełącznika **PTT (11)** na mikrofonie, aby umożliwić rozmówcy zabranie głosu. Z historycznego punktu widzenia, gdy radiotelefon jest w trybie komunikacji „simplex”, nie można mówić i słuchać jednocześnie (tak jak w przypadku telefonu). Zazwyczaj, gdy ktoś kończył wypowiedź mówił „Roger”, aby dać znać swemu rozmówcy, że teraz jego kolej, by zacząć mówić. Słowo „Roger” zostało zastąpione specjalnym sygnałem dźwiękowym. Stąd wywodzi się sygnał „Roger Beep”.

1. Włącz urządzenie, naciskając przycisk ▲ na panelu przednim lub przycisk **UP** mikrofonu (4). Na wyświetlaczu pojawiają się: symbol i aktualny status funkcji, $\overline{U}n$ lub $\overline{U}F$.

2. Powtarzaj krok 1, aż na wyświetlaczu pojawi się żądany stan.

2) KEY BEEP (▼ lub DN)

Po naciśnięciu przycisku, zmianie kanału itp. rozlega się sygnał dźwiękowy.

1. Włącz urządzenie, naciskając przycisk ▼ na panelu przednim lub przycisk **DN** mikrofonu (4). Na wyświetlaczu pojawiają się: symbol i aktualny status funkcji, $\overline{U}n$ lub $\overline{U}F$.

2. Powtarzaj krok 1, aż na wyświetlaczu pojawi się żądany stan.

3) COLOR (AM/FM)

1. Włącz urządzenie, naciskając przycisk **AM/FM (9)**. Symbol $\overline{U}r$, $\overline{U}r$, bL odpowiadający bieżącemu kolorowi miga na wyświetlaczu.

2. Użyj przycisków ▲ i ▼ na panelu przednim lub **UP** i **DN** na mikrofonie, aby wybrać żądany kolor.

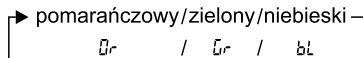

3. Naciśnij długo przycisk **AM/FM (9)**, aby zatwierdzić wybrany kolor.

4) F - WYBÓR ZAKRESU CZĘSTOTLIWOŚCI

(Konfiguracja: EU; PL; d; EC; U; In)

Pasma częstotliwości należy wybrać w zależności od kraju, w którym zamierzasz używać swojego radiotelefonu CB. Nie używaj innej konfiguracji. Należy pamiętać, że w niektórych krajach wymagana jest licencji na użytkowanie radiotelefonu CB. *Zobacz tabelę na stronie 53.*

Jak postępować:

- Wyłącz nadajnik-odbiornik
- Włącz zasilanie, naciskając klawisz **F (5)**. Symbol „F” i litera odpowiadająca konfiguracji migają.
- Aby zmienić konfigurację, użyj przycisków ▲ i ▼ na panelu przednim lub **UP** i **DN** na mikrofonie.
- Po wybraniu konfiguracji naciśnij klawisz **F (5)** przez 1 s.
- Symbol „F” i litera odpowiadająca konfiguracji są stale wyświetlane. Na tym etapie należy potwierdzić wybór, wyłączając, a następnie włączając ponownie urządzenie.

Patrz tabele na stronach 48 ~ 50.

D) CHARAKTERYSTYKA TECHNICZNA

1) OGÓLNE

- Liczba kanałów	:40
- Rodzaje emisji	:AM/FM
- Zakres częstotliwości do	:26,960 do 27,400 MHz
- Impedencja anteny	:50 ohm
- Napięcie zasilania	:13,2 V / 24 V
- Wymiary	:170 x 150 x 52 (mm)
- Ciężar ok.	:1 kg
- Akcesoria w zestawie	:mikrofon GÓRA / DÓŁ z obsługą, podstawa montażowa, śruby i bezpieczny przewód zasilający

2) NADAJNIK

- Limit częstotliwości	: +/- 300 Hz
- Moc przenoszenia	: 4 W AM / 4 W FM
- Zakłócenia w transmisji	: niższe niż 4 nW (- 54 dBm)
- Pasma przenoszenia	: 300 Hz do 3 KHz w AM / FM
- Moc emitowana w sąsiednim kanale	: niższa niż 20 μ W
- Czulość mikrofonu	: 3,0 mV
- Pobór mocy	: 2 A (z modulacją)
- Modulowane zniekształcenie sygnału	: 1,8%

3) ODBIORNIK

- Maks. czułość przy 20 dB sinad : 0,5 μ V - 113 dBm (AM / FM)
- Pasma przenoszenia : 300 Hz do 3 kHz w AM / FM
- Selektywność sąsiedniego kanału : 60 dB
- Maksymalna moc audio : 3 W
- Czuość blokady szumów : minimum 0,2 μ V - 120 dBm
maksymalnie 1 mV - 47 dBm
- Tłumienie częstotliwości lustrzanej : 30 dB
- Odporność na intermodulację : 70 dB
- Pobór mocy : 400 mA nominalnie / 1000 mA maksymalnie

E) ROZWIĄZYWANIE PROBLEMÓW

1) RADIOTELEFON CB NIE NADAJE LUB NADAJE W BARDZO ZŁEJ JAKOŚCI

- Sprawdź, czy antena jest poprawnie podłączona i czy SWR jest odpowiednio wyregulowany.
- Sprawdź, czy mikrofon jest prawidłowo podłączony.
- Sprawdź, czy zaprogramowana konfiguracja jest poprawna (*patrz str. 52*).

2) RADIO NIE ODBIERA LUB ODBIERA W BARDZO ZŁEJ JAKOŚCI

- Sprawdź, czy funkcja **LOCAL** nie jest aktywna.
- Sprawdź, czy poziom blokady szumów jest odpowiednio ustawiony.
- Sprawdź, czy zaprogramowana konfiguracja jest poprawna (*patrz str. 52*).
- Sprawdź, czy głośność jest ustawiona na odpowiednio dobrany poziom głośności.
- Sprawdź, czy mikrofon jest prawidłowo podłączony.
- Sprawdź, czy antena jest poprawnie podłączona i czy SWR jest odpowiednio wyregulowany.
- Sprawdź, czy używasz tego samego trybu modulacji, co Twój rozmówca.

3) RADIO NIE WŁĄCZA SIĘ

- Sprawdź zasilanie.
- Sprawdź podłączenie przewodów.
- Sprawdź bezpiecznik.

F) JAK PRZESŁAĆ LUB ODEBRAĆ WIADOMOŚĆ

Po przeczytaniu instrukcji upewnij się, że radiotelefon CB jest gotowy do użycia (tj. sprawdź, czy antena jest podłączona).

Wybierz swój kanał (19, 27).

Wybierz tryb (AM / FM), który musi być taki sam jak Twojego rozmówcy. Naciśnij przycisk «push-to-talk» (naciśnij i mów) i podaj komunikat «Uwaga, próba nadawania», który pozwoli Ci sprawdzić czystość i moc Twojego sygnału. Zwolnij przełącznik i poczekaj na odpowiedź. Powinieneś otrzymać odpowiedź typu „Sygnał silny i czysty”. Jeśli korzystasz z kanału wywoławczego (19, 27) i nawiązałeś z kimś połączenie, powszechną praktyką jest wybieranie innego dostępnego kanału, aby nie blokować kanału wywoławczego.

G) SŁOWNICZEK

Poniżej zebrano najczęściej używane określenia związane z CB radio. Należy pamiętać, że niektóre z podanych wyjaśnień mają charakter zabawowy i nie jesteś zobligowany do posługiwania się nimi.

Pamiętaj, aby w nagłych sytuacjach [stanach zagrożenia] komunikować się w sposób możliwie jasny.

MIĘDZYNARODOWY ALFABET FONETYCZNY

A Alpha	H Hotel	O Oscar	V Victor
B Bravo	I India	P Papa	W Whiskey
C Charlie	J Juliett	Q Quebec	X X-ray
D Delta	K Kilo	R Romeo	Y Yankee
E Echo	L Lima	S Sierra	Z Zulu
F Foxtrott	M Mike	T Tango	
G Golf	N November	U Uniform	

Terminologia techniczna

AM : Modulacja amplitudy

CB : Pasma tzw. obywatelskie [pasmo częstotliwości do komunikacji prywatnej]

CH : Kanał

CW : Fala ciągła

DX : Łączność na bardzo dużą odległość

DW : DW (dual watch) - funkcja CB Radia pozwalająca na nasłuchiwanie dwóch kanałów na przemian. Jeśli na którymś coś się pojawi to radio pozostanie na tym aktywnym kanale

FM : Modulacja częstotliwości

GMT : Czas uniwersalny Greenwich

HF : Wysoka częstotliwość

LF : Niska częstotliwość

LSB : Wstęga dolna SSB

RX : Odbiornik

SSB: Modulacja amplitudowa jednowstęgowa
SWR: Współczynnik fali stojącej
SWL : Nasłuch na falach krótkich
SW : Fale krótkie
TX : Nadajnik CB
UHF : Częstotliwość ultra wysoka
USB : Wstęga górna (przy modulacji amplitudowej jednowstęgowej)
VHF: Bardzo wysoka częstotliwości

UPROSZCZONA DEKLARACJA ZGODNOŚCI UE

Niniejszym Groupe President Electronics oświadcza, że sprzęt radiowy:

*Marka: **PRESIDENT***

*Typ: **TXPR667***

*Nazwa Handlowa: **JOHNSON II VOX 12/24 V***

jest zgodny z dyrektywą 2014/53/UE.

Pełny tekst deklaracji zgodności UE jest dostępny pod następującym adresem internetowym:

<https://president-electronics.com/DC/TXPR667>.

ZOBOWIĄZANIA GWARANTA

1. PRESIDENT ELECTRONICS POLAND Sp. z o.o. z siedzibą w Częstochowie, ul. Jagiellońska 67/71 (zwany - Gwarantem) zapewnia najwyższą jakość i sprawne działanie swojego sprzętu nabytego w handlu detalicznym lub w każdym innym punkcie dystrybucyjnym posiadającym autoryzację PRESIDENT ELECTRONICS POLAND Sp. z o.o..
2. Gwarancja na sprzedany towar konsumpcyjny nie wyłącza, nie ogranicza ani nie zawiesza uprawnień kupującego wynikających z niezgodności towaru z umową.
3. Gwaranci udziela się na okres 2 lat (24 miesięcy) od daty sprzedaży sprzętu, potwierdzonej na załączonej karcie gwarancyjnej podpisem oraz wyraźnym oznaczeniem osoby sprzedającej, jak i podmiotu, który dokonał sprzedaży (np. pieczęć punktu sprzedaży oraz pieczęć imienna).
4. Nabywcom nie będącym przedsiębiorcami przysługuje dodatkowo 3 letni (36 miesięcy) okres gwarancyjny, o ile nadajnik CB-radio będzie użytkowany z zakupioną wraz z nim anteną CB firmy President. Warunkiem wykonania naprawy gwarancyjnej w dodatkowym okresie gwarancyjnym jest dołączenie do zgłoszenia dowodu zakupu (paragon, faktura imienna), anteny CB marki President.
5. Wady ujawnione w okresie gwarancji będą bezpłatnie usuwane w terminie 14 dni roboczych od daty dostarczenia wadliwego sprzętu pod adres firmy dokonującej sprzedaży. W przypadku konieczności usunięcia wady przez PRESIDENT ELECTRONICS POLAND Sp. z o.o. lub GROUP PRESIDENT we Francji, okres ten może być wydłużony maksymalnie o dodatkowe 45 dni roboczych.
6. W okresie gwarancyjnym uszkodzony sprzęt zostanie bezpłatnie naprawiony, lub w przypadku trzykrotnej naprawy tego samego podzespołu - wymieniony przez Gwaranta na taki sam, wolny od wad. W przypadku, gdy naprawa bądź wymiana urządzenia na nowe jest niemożliwa, reklamującemu przysługuje prawo do wyboru innego sprzętu o podobnych walorach i specyfikacji. Ewentualna różnica pieniężna zostanie uregulowana przez Gwaranta, bądź przez reklamującego, w zależności od kosztu do wybranego przez reklamującego w porównaniu do ceny reklamowanego urządzenia.
7. Okres gwarancji ulega przedłużeniu o czas trwania naprawy. Jeżeli w wykonaniu swoich obowiązków Gwarant dostarczył uprawnionemu zamiast rzeczy wadliwej rzecz wolną od wad albo dokonał istotnych napraw rzeczy objętej gwarancją, termin gwarancji biegnie na nowo, od chwili dostarczenia rzeczy wolnej od wad lub zwrotu rzeczy naprawionej. Jeżeli PRESIDENT ELECTRONICS POLAND Sp. z o.o. wymienił jedynie część podzespołów, przepis powyższy stosuje się odpowiednio do części wymienionych, których gwarancja biegnie na nowo.

Czynności związane z uruchomieniem gwarancji

8. Naprawy gwarancyjnej dokonuje punkt sprzedaży, w którym dokonano zakupu. Dotyczy to również sprzedaży na odległość (internet, telefon) oraz poza lokalem (sprzedaż bezpośrednia). W większości wypadków autoryzowany sprzedawca

- jest w stanie zrealizować wszelkie usługi gwarancyjne w swoim oddziale, co dodatkowo wpływa na szybkość i wygodę procedury gwarancyjnej. PRESIDENT ELECTRONICS POLAND Sp. z o.o. z siedzibą w Częstochowie zapewnia serwis gwarancyjny w przypadku, gdy autoryzowany sprzedawca zaprzestął działalności lub kontakt z nim jest znacznie utrudniony, bądź, jeżeli sprzedawca uzna, że jest to konieczne. W ostatnim przypadku następuje to za jego pośrednictwem.
9. W celu dokonania naprawy gwarancyjnej należy dostarczyć sprzęt do punktu sprzedaży wraz z ważną kartą gwarancyjną (pkt. 3), dowodem zakupu (faktura, paragon) oraz z podaniem numeru fabrycznego radia, znajdującego się na opakowaniu oraz na tablicy znamionowej radia (nie dotyczy innych produktów). Po wykonaniu naprawy sprzęt zostanie odesłany reklamującemu na koszt Gwaranta.
 10. Reklamujący powinien dostarczyć sprzęt odpowiednio zabezpieczony przed uszkodzeniem w czasie transportu. Reklamujący odpowiada za zaginięcie sprzętu w czasie do dostarczenia do punktu sprzedaży. Punkt sprzedaży lub Gwarant zobowiązują się dostarczyć naprawiony sprzęt do reklamującego i odpowiadają za zaginięcie w czasie transportu.

Utrata uprawnień z tytułu gwarancji

1. Niniejsza gwarancja obejmuje usterki sprzętu wynikłe w trakcie poprawnej eksploatacji lub spowodowane defektami produkcyjnymi i nie stosuje się do systemów mocowania CB-Radia, materiałów eksploatacyjnych lub innego wyposażenia dodatkowego.
2. Gwarancja nie obejmuje wad wynikłych na skutek:
 - a. Samowolnych napraw, dokonywanych przez użytkownika lub inne nieupoważnione osoby, przeróbek lub zmian konstrukcyjnych, w tym usuwania plomb zabezpieczających oraz montażu i zestrzajania radia z anteną.
 - b. Uszkodzeń mechanicznych, termicznych, chemicznych lub celowego uszkodzenia sprzętu, w szczególności poprzez spalenie stopnia końcowego wysokiej częstotliwości w skutek nieprofesjonalnego montażu czy zestrojenia z anteną.
 - c. Nieprawidłowego przechowywania i konserwacji oraz innych uszkodzeń powstałych z winy użytkownika.
 - d. Obniżania się jakości produktu spowodowanego naturalnym procesem zużycia np. ścieranie się zewnętrznej powłoki, zarzysowania, pęknięcia itp.
 - e. Uszkodzeń powstałych w wyniku nieprzestrzegania zasad prawidłowej eksploatacji, a także użytkowania sprzętu niezgodnie z jego przeznaczeniem.
3. W przypadku utraty uprawnień z niniejszej umowy naprawa może być dokonywana odpłatnie za wcześniejszą zgodą Reklamującego.
4. Niniejsza gwarancja dotyczy produktów zakupionych na terenie RP tylko od Gwaranta, który jest wyłącznym importem, oraz za pośrednictwem jego sieci dystrybucyjnej. Nie dotyczy ona towarów zakupionych na innych obszarach

celnych. W przypadku stwierdzenia, że towar narusza przepisy prawa (w szczególności, gdy okaże się, że jest towarem podrobionym) podlega on zatrzymaniu i przekazaniu odnośnym organom.

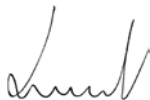

Krzysztof Witkowski

Prezes Zarządu

Data zakupu :

Typ: radio CB JOHNSON II VOX 24/12 V

Nr seryjny :



BEZ PIECZĄTKI SPRZEDAWCY GWARANCJA JEST NIEWAŻNA!



TABLEAU DES FRÉQUENCES pour EU / EC / U (CEPT)**TABLA DE FRECUENCIAS para EU / EC / U (CEPT)****FREQUENCY TABLE for EU / EC / U (CEPT)****TABELA CZĘSTOTLIWOŚCI DLA EU / EC / U (CEPT)**

N° du canal N° Canal Channel Kanał	Fréquences Frecuencia Frequency Częstotliwość	N° du canal N° Canal Channel Kanał	Fréquences Frecuencia Frequency Częstotliwość
1	26,965 MHz	21	27,215 MHz
2	26,975 MHz	22	27,225 MHz
3	26,985 MHz	23	27,255 MHz
4	27,005 MHz	24	27,235 MHz
5	27,015 MHz	25	27,245 MHz
6	27,025 MHz	26	27,265 MHz
7	27,035 MHz	27	27,275 MHz
8	27,055 MHz	28	27,285 MHz
9	27,065 MHz	29	27,295 MHz
10	27,075 MHz	30	27,305 MHz
11	27,085 MHz	31	27,315 MHz
12	27,105 MHz	32	27,325 MHz
13	27,115 MHz	33	27,335 MHz
14	27,125 MHz	34	27,345 MHz
15	27,135 MHz	35	27,355 MHz
16	27,155 MHz	36	27,365 MHz
17	27,165 MHz	37	27,375 MHz
18	27,175 MHz	38	27,385 MHz
19	27,185 MHz	39	27,395 MHz
20	27,205 MHz	40	27,405 MHz

TABLEAU DES FRÉQUENCES pour U (ENG)**TABLA DE FRECUENCIAS para U (ENG)****FREQUENCY TABLE for U (ENG)****TABELA CZĘSTOTLIWOŚCI DLA U (ENG)**

N° du canal N° Canal Channel Kanał	Fréquences Frecuencia Frequency Częstotliwość	N° du canal N° Canal Channel Kanał	Fréquences Frecuencia Frequency Częstotliwość
1	27,60125 MHz	21	27,80125 MHz
2	27,61125 MHz	22	27,81125 MHz
3	27,62125 MHz	23	27,82125 MHz
4	27,63125 MHz	24	27,83125 MHz
5	27,64125 MHz	25	27,84125 MHz
6	27,65125 MHz	26	27,85125 MHz
7	27,66125 MHz	27	27,86125 MHz
8	27,67125 MHz	28	27,87125 MHz
9	27,68125 MHz	29	27,88125 MHz
10	27,69125 MHz	30	27,89125 MHz
11	27,70125 MHz	31	27,90125 MHz
12	27,71125 MHz	32	27,91125 MHz
13	27,72125 MHz	33	27,92125 MHz
14	27,73125 MHz	34	27,93125 MHz
15	27,74125 MHz	35	27,94125 MHz
16	27,75125 MHz	36	27,95125 MHz
17	27,76125 MHz	37	27,96125 MHz
18	27,77125 MHz	38	27,97125 MHz
19	27,78125 MHz	39	27,98125 MHz
20	27,79125 MHz	40	27,99125 MHz

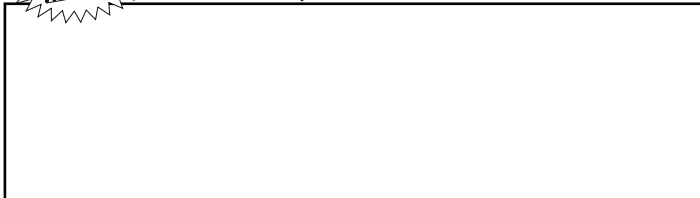
TABLEAU DES FRÉQUENCES pour d

TABLA DE FRECUENCIAS para d

FREQUENCY TABLE for d

TABELA CZĘSTOTLIWOŚCI DLA d

N° du canal N° Canal Channel Kanał	Fréquences Frecuencia Frequency Częstotliwość	N° du canal N° Canal Channel Kanał	Fréquences Frecuencia Frequency Częstotliwość
1	26,965 MHz	21	27,215 MHz
2	26,975 MHz	22	27,225 MHz
3	26,985 MHz	23	27,255 MHz
4	27,005 MHz	24	27,235 MHz
5	27,015 MHz	25	27,245 MHz
6	27,025 MHz	26	27,265 MHz
7	27,035 MHz	27	27,275 MHz
8	27,055 MHz	28	27,285 MHz
9	27,065 MHz	29	27,295 MHz
10	27,075 MHz	30	27,305 MHz
11	27,085 MHz	31	27,315 MHz
12	27,105 MHz	32	27,325 MHz
13	27,115 MHz	33	27,335 MHz
14	27,125 MHz	34	27,345 MHz
15	27,135 MHz	35	27,355 MHz
16	27,155 MHz	36	27,365 MHz
17	27,165 MHz	37	27,375 MHz
18	27,175 MHz	38	27,385 MHz
19	27,185 MHz	39	27,395 MHz
20	27,205 MHz	40	27,405 MHz

N° du canal N° Canal Channel Kanał	Fréquences Frecuencia Frequency Częstotliwość	N° du canal N° Canal Channel Kanał	Fréquences Frecuencia Frequency Częstotliwość
41	26,565 MHz	61	26,765 MHz
42	26,575 MHz	62	26,775 MHz
43	26,585 MHz	63	26,785 MHz
44	26,595 MHz	64	26,795 MHz
45	26,605 MHz	65	26,805 MHz
46	26,615 MHz	66	26,815 MHz
47	26,625 MHz	67	26,825 MHz
48	26,635 MHz	68	26,835 MHz
49	26,645 MHz	69	26,845 MHz
50	26,655 MHz	70	26,855 MHz
51	26,665 MHz	71	26,865 MHz
52	26,675 MHz	72	26,875 MHz
53	26,685 MHz	73	26,885 MHz
54	26,695 MHz	74	26,895 MHz
55	26,705 MHz	75	26,905 MHz
56	26,715 MHz	76	26,915 MHz
57	26,725 MHz	77	26,925 MHz
58	26,735 MHz	78	26,935 MHz
59	26,745 MHz	79	26,945 MHz
60	26,755 MHz	80	26,955 MHz

TABLEAU DES FRÉQUENCES pour PL

TABLA DE FRECUENCIAS para PL

FREQUENCY TABLE for PL

TABELA CZĘSTOTLIWOŚCI DLA PL

N° du canal N° Canal Channel Kanał	Fréquences Frecuencia Frequency Częstotliwość	N° du canal N° Canal Channel Kanał	Fréquences Frecuencia Frequency Częstotliwość
1	26,960 MHz	21	27,210 MHz
2	26,970 MHz	22	27,220 MHz
3	26,980 MHz	23	27,250 MHz
4	27,000 MHz	24	27,230 MHz
5	27,010 MHz	25	27,240 MHz
6	27,020 MHz	26	27,260 MHz
7	27,030 MHz	27	27,270 MHz
8	27,050 MHz	28	27,280 MHz
9	27,060 MHz	29	27,290 MHz
10	27,070 MHz	30	27,300 MHz
11	27,080 MHz	31	27,310 MHz
12	27,100 MHz	32	27,320 MHz
13	27,110 MHz	33	27,330 MHz
14	27,120 MHz	34	27,340 MHz
15	27,130 MHz	35	27,350 MHz
16	27,150 MHz	36	27,360 MHz
17	27,160 MHz	37	27,370 MHz
18	27,170 MHz	38	27,380 MHz
19	27,180 MHz	39	27,390 MHz
20	27,200 MHz	40	27,400 MHz

TABLEAU DES FRÉQUENCES pour In

TABLA DE FRECUENCIAS para In

FREQUENCY TABLE for In

TABELA CZĘSTOTLIWOŚCI DLA In

N° du canal N° Canal Channel Kanał	Fréquences Frecuencia Frequency Częstotliwość	N° du canal N° Canal Channel Kanał	Fréquences Frecuencia Frequency Częstotliwość
1	26,965 MHz	21	27,215 MHz
2	26,975 MHz	22	27,225 MHz
3	26,985 MHz	23	27,255 MHz
4	27,005 MHz	24	27,235 MHz
5	27,015 MHz	25	27,245 MHz
6	27,025 MHz	26	27,265 MHz
7	27,035 MHz	27	27,275 MHz
8	27,055 MHz		
9	27,065 MHz		
10	27,075 MHz		
11	27,085 MHz		
12	27,105 MHz		
13	27,115 MHz		
14	27,125 MHz		
15	27,135 MHz		
16	27,155 MHz		
17	27,165 MHz		
18	27,175 MHz		
19	27,185 MHz		
20	27,205 MHz		

PRISE MICRO 6 BROCHES
CONEXIÓN DEL MICRO 6 PINS
6-PIN MICROPHONE PLUG
WTYK MIKROFONU 6-PINOWY

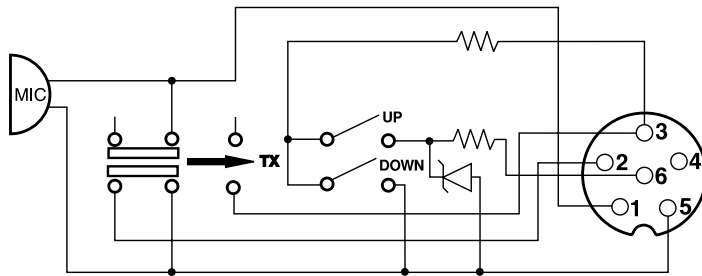

1	Modulation	Modulación	Modulation	Modulacja
2	RX	RX	RX	RX
3	TX - UP/DOWN	TX - UP/DOWN	TX - UP/DOWN	TX - GÓRA/DÓŁ
4	-	-	-	-
5	Masse	Masa	Ground	Masa
6	Alimentation	Alimentación	Power Supply	Zasilanie

NORMES - F - NORMAS - F - NORMS - F - NORMY- F - NORMES - F - NORMAS - F - NORMS - F - NORMY- F

N°	Code	Frequency	FM Channel	AM Channel	Country	CH 19	CH 9
1	<i>EU</i>	26.965 ~ 27.405	40 Ch (4W)	40 Ch (4W)	AT, BE, BG, CH, CY, DK, EE, ES, FI, FR, GR, HR, HU, IE, IS, IT, LT, LU, LV, NL, NO, PT, RO, SE, SI	AM	AM
2	<i>PL</i>	26.960 ~ 27.400	-5 KHz 40 Ch (4W)	-5 KHz 40 Ch (4W)	PL	AM	AM
3	<i>d</i>	26.565 ~ 27.405	80 Ch (4W)	40 Ch (4W)	CZ, DE, SK	FM	AM
4	<i>EC</i>	26.965 ~ 27.405	40 Ch (4W)	-	MT	FM	FM
5	<i>U</i>	26.965 ~ 27.405	40 Ch (4W)	40 Ch (4W)	UK	FM	FM
		27.60125 ~ 27.99125	ENG 40 Ch (4W)	-		FM	FM
6	<i>In</i>	26.965 ~ 27.275	27 Ch (4W)	27 Ch (4W)	IN	AM	AM

Remarque : Dans la configuration *U* : appuyer la touche **AM/FM (8)** pour alterner entre la bande de fréquences **ENG** et **CEPT**. "UK" apparaît dans l'afficheur quand la bande de fréquence **ENG** est sélectionnée. "UK" disparaît quand la bande de fréquence **CEPT** est sélectionnée (voir tableaux page 48).

Observación: En la configuración *U*. Pulse el botón **AM/FM (8)** para seleccionar la banda de frecuencia **ENG** o **CEPT**. «UK» se aparece en la pantalla cuando **ENG** está seleccionado. «UK» desaparece de la pantalla cuando **CEPT** está seleccionado (ver tabla en la página 48).

Note: In *U* configuration: press the **AM/FM key (8)** in order to select the frequency band **ENG** or **CEPT**. "UK" icon appears while **ENG** mode. "UK" icon disappears while **CEPT** mode (see table at page 48).

Uwaga: W konfiguracji *U*: aby wybrać zakres częstotliwości **ENG**, naciśnij krótko przycisk **AM/FM (8)**, aby wybrać pasmo częstotliwości **ENG** lub **CEPT**. Po wybraniu zakresu częstotliwości **ENG**, na wyświetlaczu pojawi się „UK”. Jeśli zakres częstotliwości jest ustawiony dla **CEPT**, „UK” zniknie na wyświetlaczu (patrz tabela na str. 48).

La bande de fréquence et la puissance d'émission de votre appareil doivent correspondre à la configuration autorisée dans le pays où il est utilisé.

La banda de frecuencias y la potencia de emisión de su aparato deben corresponder a la configuración autorizada en el país donde él es utilizado.

The frequency band and the transmission power of your transceiver must correspond with the configuration authorized in the country where it is used.

Zakres częstotliwości i moc nadajnika twojego radiotelefonu musi odpowiadać konfiguracji zatwierdzonej dla kraju, w którym radiodbiornik CB jest używany.

Pays dans lesquels il existe des limitations particulières (Licence¹ / Registre²)
 Countries in which there are particular restrictions (Licence¹ / Register²)
 Países en los cuales existe algún tipo de limitación (Licencia¹ / Registro²)
 Kraje, w których występują pewne restrykcje (Licencja¹ / Rejestracja²).

	AT	BE	BG	CH	CY	CZ	DE	DK	EE	ES	FI	FR	GB	GR	HR	HU	IE	IS	IT	LT	LU	LV	MT	NL	NO	PL	PT	RO	SE	SI	SK	
Licence ¹														ⓘ					ⓘ				ⓘ									
Register ²																											ⓘ					
AM																								ⓘ								
BLU / SSB																								ⓘ								

Dernière mise à jour de ce tableau sur le site : www.president-electronics.com, rubrique «les Postes Radio-CB» puis, «La CB PRESIDENT et l'Europe».

Le rogamos encontrar la última versión de esta información en nuestro sitio web www.president-electronics.com en la página «Emisoras de radio-cb» / «PRESIDENT y la reglamentación en Europa».

Please see updated table on website www.president-electronics.com, page «The CB radios» then «President Radio CB and Europe».

Ostatnia aktualizacja tej tabeli na stronie www.president-electronics.com, rubryka "les Postes Radio-CB" i "La CB PRESIDENT et l'Europe".



Groupe
PRESIDENT
ELECTRONICS

SIEGE SOCIAL/HEAD OFFICE - FRANCE
Route de Sète - BP 100 - 34540 BALARUC
Site Internet : <http://www.president-electronics.com>
E-mail : groupe@president-electronics.com



U01UT424ZZA(0)



2047_V1.03/09-18

PRESIDENT